

DIGITÁLNY PLNE FAREBNÝ MULTIFUNKČNÝ SYSTÉM

Návod pre rýchly štart

Pred použitím stroja

Funkcie stroja a postupy založenia originálov a papiera.

Kopírovanie

Používanie funkcie kopírovania.

Tlač

Používanie funkcie tlače.

Skenovanie

Používanie funkcie skenovania.

Ukladanie dokumentov

Ukladanie súborov na pevný disk stroja.

Systémové nastavenia

Konfigurácia nastavenia pre jednoduchšie používanie stroja.

Riešenie problémov

Často kladené otázky a ako vybrať zablokovaný papier.

Uložte tento návod tak, aby ste do neho mohli v prípade potreby kedykoľvek nahliadnuť.

NÁVODY K OBSLUHE A AKO ICH POUŽÍVAŤ

So strojom sú dodané tri tlačené návody a návod vo formáte PDF.

Tlačené návody



Zoznámenie sa s časťami stroja a ako ich používať
Založenie papiera
Pred použitím stroja (strana 9)



Zhotovenie kópie
Kopírovanie (strana 29)



Vytlačenie súboru
Tlač (strana 57)



Odoslanie naskenovaného obrazu
Používanie Internet faxu
Skenovanie (strana 69)



Čo je to ukladanie dokumentov?
K čomu slúži?
Ukladanie dokumentov (strana 89)



Čo sú to systémové nastavenia?
Systémové nastavenia (strana 99)



Často kladené otázky a ako vybrať
zablokovaný papier
Riešenie problémov (strana 103)

Návod pre rýchly štart

(tento návod)

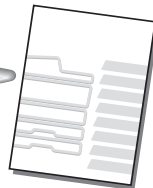

Tento návod poskytujeme v jedinom návode zjednodušené vysvetlenie funkcií stroja.

Popis v tomto návode je zameraný na často používané funkcie. Popis špeciálnych funkcií, odstraňovanie závad a podrobné popisy používania stroja viz návody vo formáte PDF.



Prečítajte si prosím
pred používaním stroja.

Návod na údržbu a bezpečnosť

Obsahuje dôležité bezpečnostné informácie, postup čistenia stroja a výmeny spotrebného materiálu a technické dáta stroja.



Návod pre inštaláciu softwaru / Sharpdesk inštaláčny manuál

Vysvetľuje postupy pre inštaláciu ovládača tlačiarne a ovládača skenera.

Návody vo formáte PDF

Návod vo formáte PDF poskytuje podrobné vysvetlenie funkcií, ktoré môže stroj vykonávať. Návod na používanie je možné si stiahnuť z webovej stránky v stroji.

Pre podrobné
informácie

Návod na používanie

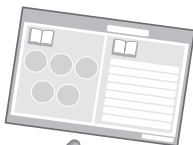

Návod na používanie si stiahnite z webovej stránky v stroji.

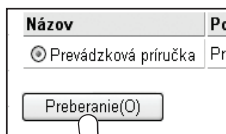

Postup pre stiahnutie viz "Stiahnutie návodu na používanie" (strana 4).

Spôsob používania návodu na používanie

Prvá strana obsahuje bežný obsah, ako aj obsah častí "Chcem...".

Voľba "Chcem..." vám umožní odskočiť priamo na časť popisujúcu oblasť vášho záujmu. Napríklad, "Často používam funkciu kopírovania, preto by som rád šetril papier".

Podľa toho, o čo máte záujem môžete tiež postupovať podľa obsahu.

Obsah návodu na používanie je nasledujúci:

- PRED POUŽITÍM ZARIADENIA
- KOPÍRKA
- TLAČIARENĚ
- SKENER/INTERNETOVÝ FAX
- UKLADANIE DOKUMENTOV
- NASTAVENIA SYSTÉMU
- RIEŠENIE PROBLÉMOV

* Na prezeranie návodu vo formáte PDF je nutné mať Adobe® Reader™ alebo Acrobat® Reader spoločnosti Adobe Systems Incorporated. Pokiaľ nie je žiadny z týchto programov nainštalovaný vo vašom počítači, môžete si programy stiahnuť z nasledujúcej adresy:

<http://www.adobe.com/>

ZISTENIE IP ADRESY

Na zistenie IP adresy stroja vytlačte v systémovom nastavení zoznam všetkých vlastných nastavení.

SYSTÉMOVÉ
NASTAVENIA



1 Stlačte tlačidlo [SYSTÉMOVÉ NASTAVENIA].

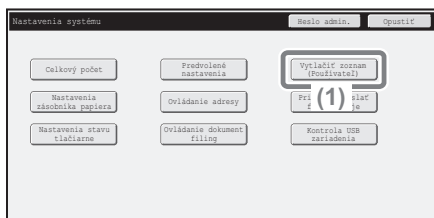

2 Na dotykovom paneli vyberte zoznam všetkých vlastných nastavení.

(1) Stlačte tlačidlo [Vytlačiť zoznam (Používateľ)].

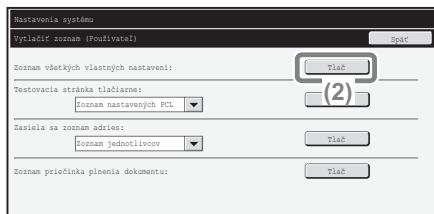

(2) Stlačte tlačidlo [Tlač] napravo od "Zoznam všetkých vlastných nastavení".

IP adresa je uvedená na vytlačennom zozname.

PRÍSTUP K WEBOVÉMU SERVERU STROJA

Keď je stroj pripojený k počítačovej sieti, môžete získať prístup k zabudovanému webovému serveru stroja pomocou webového prehliadača na počítači.

Otvorenie webových stránok

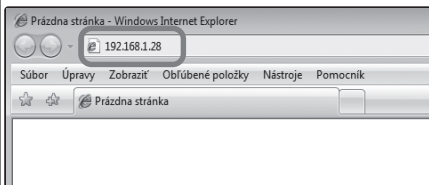

Spriístupnite webový server stroja pre otvorenie webových stránok.

Spustite webový prehliadač na počítači, ktorý je pripojený k rovnakej sieti ako tento stroj a zadajte IP adresu stroja.

Doporučené webové prehliadače:

- Internet Explorer: 6.0 alebo vyšší (Windows®)
- Netscape Navigator: 9 (Windows®)
- Firefox: 2.0 alebo vyšší (Windows®)
- Safari: 1.5 alebo vyšší (Macintosh)

Objaví sa webová stránka.

Nastavenie stroja môže vyžadovať overenie oprávnenia užívateľa pre otvorenie webovej stránky. Požiadajte administrátora stroja o poskytnutie hesla potrebného pre overenie užívateľa.

Stiahnutie návodu na používanie

Návod na používanie, ktorý poskytuje oveľa podrobnejšie vysvetlenie je možné si stiahnuť z webovej stránky v stroji.

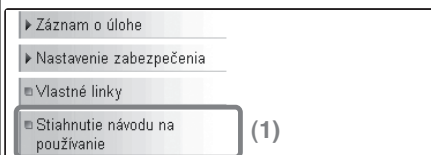

Stiahnutie návodu k obsluhu.

(1) Kliknite na [Stiahnutie návodu na používanie] v menu na webovej stránke.

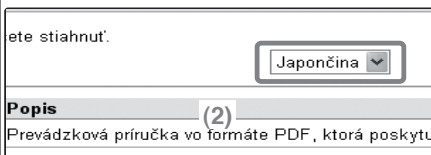

(2) Vyberte požadovaný jazyk.

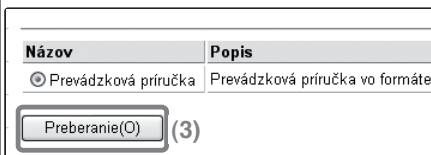

(3) Kliknite na tlačidlo

[Preberanie(O)].

Návod na používanie sa stiahne.

OBSAH

ZISTENIE IP ADRESY	2
PRÍSTUP K WEBOVÉMU SERVERU STROJA	3

Pred použitím stroja

NÁZVY ČASTÍ A FUNKCIÍ	10
SPOTREBNÝ MATERIÁL	11
OVLÁDACÍ PANEL	12
POUŽITIE DOTYKOVÉHO PANELU	14
OVERENIE UŽIVATEĽA	17
VÝCHODZIA OBRAZOVKA	19
FUNKCIA KONTROLY OBRAZU (NÁHLAD)	20
VKLADANIE ORIGINÁLOV	22
ZMENA PAPIERA V ZÁSOBNÍKU	24

Kopírovanie

ZÁKLADNÁ OBRAZOVKA REŽIMU KOPÍROVANIA	30
ZHOTOVENIE KÓPIÍ	32
OBOJSTRANNÉ KOPÍROVANIE (automatický podávač dokumentov) ..	34
KOPÍROVANIE NA ŠPECIÁLNY PAPIER (s pomocným zásobníkom)	35
FAREBNÉ KOPÍROVANIE (Farebný režim)	38
VOĽBA EXPOZÍCIE A TYPU OBRAZU	39
PRISPÔSOBENIE KOPÍROVANÉHO OBRAZU FORMÁTU PAPIERA (automatické merítka)	40
ZVÄČŠENIE / ZMENŠENIE (Prednastavené merítka / Zoom)	42
PRERUŠENIE CHODU KOPÍROVANIA (Prerušenie kopírovania)	44
UKLADANIE KOPÍROVACÍCH OPERÁCIÍ (Programy úloh)	45
ŠPECIÁLNE REŽIMY	48
NASTAVENIE ŠPECIÁLNEHO REŽIMU	49
UŽITOČNÉ KOPÍROVACIE FUNKCIE	50

Tlač

TLAČ	58
ZRUŠENIE TLAČOVEJ ÚLOHY (NA STROJI)	63
VOĽBY NASTAVENIA TLAČE	64
UŽITOČNÉ TLAČOVÉ FUNKCIE	66

Skenovanie

FUNKCIA SIEŤOVÉHO SKENERA	70
ZÁKLADNÁ OBRAZOVKA REŽIMU SKENOVANIA	71
SKENOVANIE ORIGINÁLU	72
ZMENA EXPOZÍCIE A TYPU OBRAZU ORIGINÁLU	73
ZMENA ROZLIŠENIA	74
ZMENA FORMÁTU SÚBORU	75
ULOŽENIE CIEĽA	77
VÝHODNÉ SPÔSOBY ODOSIELANIA	79
ODOSLANIE ROVNAKÉHO OBRÁZKU NA VIAC CIEĽOV (Vysielanie obežníka)	82
ŠPECIÁLNE REŽIMY SKENOVANIA	84
NASTAVENIE ŠPECIÁLNYCH REŽIMOV	85
UŽITOČNÉ FUNKCIE SKENERA	87

Ukladanie dokumentov

UKLADANIE DOKUMENTOV	90
RÝCHLE ULOŽENIE DÁT DOKUMENTU (Rýchly súbor)	92
DOPLNENIE INFORMÁCIÍ PRI UKLADANÍ SÚBORU (Súbor)	93
SAMOSTATNÉ ULOŽENIE DÁT DOKUMENTU (Skenovať na HDD) ..	96
TLAČ ULOŽENÉHO SÚBORU	98

Systémové nastavenia

SYSTÉMOVÉ NASTAVENIA	100
----------------------------	-----

Riešenie problémov

ČASTO KLADENÉ OTÁZKY	104
ODSTRÁNENIE ZASEKNUTIA	110

Pred použitím stroja

Táto časť obsahuje všeobecné informácie o stroji, vrátane názvov a funkcií častí stroja a jeho prídavných zariadení a postupy pre vkladanie originálov a tlačového papiera.

▶ NÁZVY ČASTÍ A FUNKCIÍ	10
▶ SPOTREBNÝ MATERIÁL	11
▶ OVLÁDACÍ PANEL	12
▶ POUŽITIE DOTYKOVÉHO PANELU	14
▶ OVERENIE UŽÍVATEĽA	17
▶ VÝCHODZIA OBRAZOVKA	19
▶ FUNKCIA KONTROLY OBRAZU (NÁHĽAD)	20
▶ VKLADANIE ORIGINÁLOV	22
▶ ZMENA PAPIERA V ZÁSOBNÍKU	24

NÁZVY ČASTÍ A FUNKCIÍ

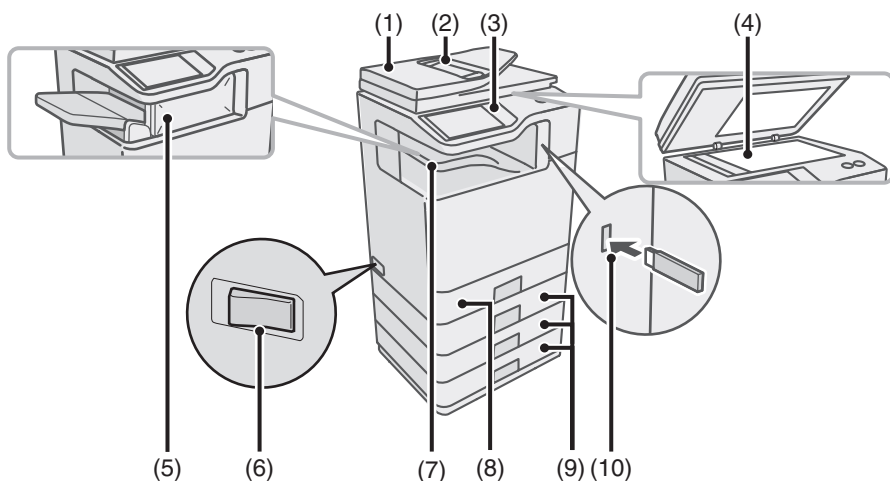

- (1) Automatický podávač dokumentov**
Slúži na automatické podávanie a skenovanie viac originálov. Obidve strany obojstranných originálov je možné skenovať naraz.
- (2) Rošt podávača dokumentov**
Pri používaní automatického podávača zakladajte originály na tento rošt.
- (3) Ovládací panel**
- (4) Sklo dokumentov**
Sklo slúži na skenovanie kníh a ďalších originálov, ktoré nie je možné skenovať pomocou automatického podávača dokumentov.
- (5) Finišer***
Finišer môže byť použitý na zošívanie.
- (6) Hlavný vypínač**
Vypínač slúži k zapnutiu stroja. Keď sa používa funkcia fax alebo Internet fax, ponechajte vypínač v polohe "on" (zapnuté).
- (7) Výstupný rošt (stredný rošt)**
Na tento rošt sú dodávané kopírovacie a tlačové úlohy. (Keď je nainštalovaný finišer, výstupný rošt (stredný rošt) nie je možné použiť.)
- (8) Zásobník 1**
Do každého zásobníka je možné založiť až 500 listov papiera (80 g/m² (21 lbs.)).
- (9) Zásobník 2/Zásobník 3/Zásobník 4 (keď je nainštalovaný zásobník na 500 listov papiera)***
Slúži na uloženie papiera. Je možné založiť až 500 listov papiera (80 g/m² (21 lbs.)).
- (10) Konektor USB (typ A)**
Podporuje USB 2.0 (Hi-Speed). Slúži na pripojenie USB pamäte alebo iného USB zariadenia k stroju.

* Voliteľné príslušenstvo. Ďalšie informácie viz "PRÍDAVNÉ ZARIADENIA" v "1. PRED POUŽITÍM ZARIADENIA" v návode na používanie.

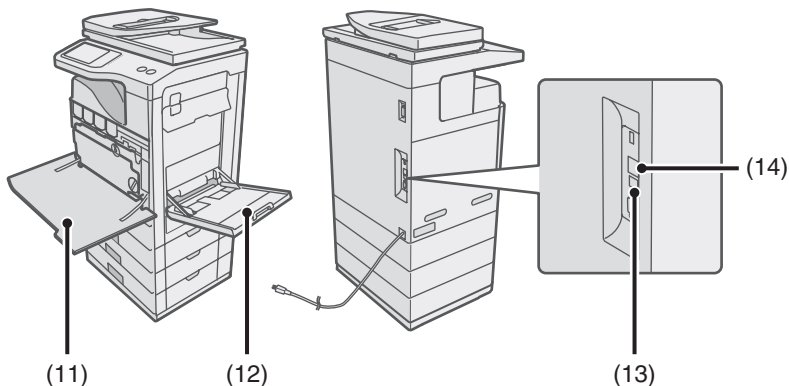

(11) Predný kryt

Kryt otvoru pre výmenu tonerovej kazety.

(12) Bočný vstup

Bočný vstup slúži na podávanie špeciálnych typov papiera.

(13) Konektor USB (typ B)

Podporuje USB 2.0 (Hi-Speed). Do tohoto konektoru je možné pripojiť počítač a využívať stroj ako tlačiareň.

(14) Konektor LAN

Keď je stroj používaný v sieti, pripojte LAN kábel do tohoto konektoru.

SPOTREBNÝ MATERIÁL

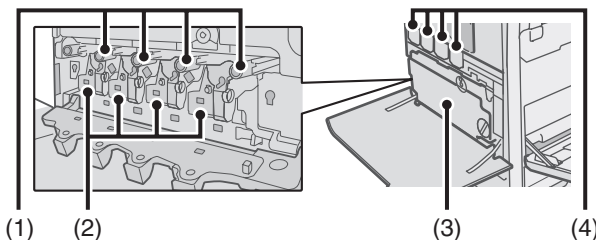

(1) Kazety optického valca

Kazety obsahujú svetlocitlivý valec, ktorý slúži k vytváraniu obrazu pre kopírovanie a tlač.

(2) Kazety developera

Kazety obsahujú developer, ktorý je potrebný pre prenos tonera na papier.

(3) Nádoba odpadového tonera

Nádoba slúži k zberu prebytočného tonera, ktorý zostal po tlači.

(4) Kazety tonera

Kazety obsahujú toner pre tlač. Pokiaľ sa v kazete toner spotrebuje, kazetu príslušnej farby je treba vymeniť za novú.

OVLÁDACÍ PANEĽ

Indikátory odoslania obrazu

Indikátor LINE

Svieti pri odosielaní alebo prijme vo faxovom režime. Svetí tiež pri prenose v režime skenovania.

Indikátor DÁTA

Indikátor bliká, keď nie je možné prijať faxový dokument pri poruche vytlačiť, napr. pri nedostatku papiera. Indikátor trvale svieti, keď dáta čakajú na odoslanie.

Dotykový panel

Na LCD displeji sa zobrazujú správy a tlačidlá. Operácie je možné vykonávať priamo stlačením zobrazených tlačidiel prstom.

Tlačidlo [STAV ÚLOHY]

Stlačte toto tlačidlo, aby sa zobrazila obrazovka stavu úloh. V obrazovke stavu úloh môžete zisťovať stav úloh a rušiť úlohy.

Indikátory režimu tlače

Indikátor READY

Keď indikátor svieti, je možné prijímať tlačové dáta.

Indikátor DÁTA

Indikátor bliká pri prijíme tlačových dát a neprerušovane svieti, keď prebieha tlač.

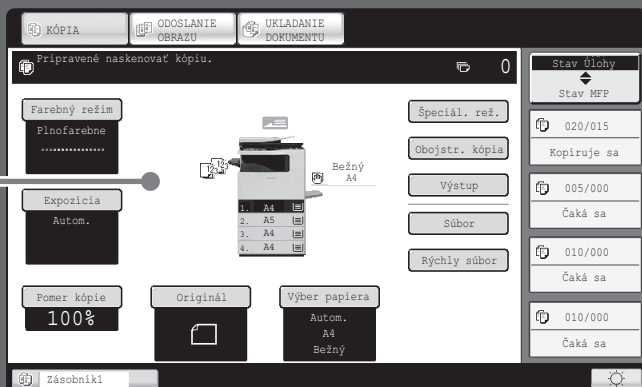

STAV ÚLOHY

SYSTEMOVÉ NASTAVENIA

TLAČ — READY
— DÁTA

ODOSLANIE OBRAZU — LINE
— DÁTA

DOMOV

Tlačidlo [SYSTEMOVÉ NASTAVENIA]

Stlačením tohoto tlačidla sa zobrazí obrazovka systémového nastavenia. Systémové nastavenie je možné upraviť tak, aby sa zjednodušilo použitie stroja, napr. nakonfigurovaním nastavenia zásobníkov papiera a adres pre ukladanie.

Tlačidlo [DOMOV]

Po stlačení tohoto tlačidla sa zobrazí východzia obrazovka. Z východzej obrazovky sa otvárajú obrazovky jednotlivých režimov.

Číselné tlačidlá

Používajú sa na zadanie počtu kópií, faxových čísel a ďalších číselných hodnôt.

Tlačidlo [LOGOUT] (✖)

Keď je zapnutá funkcia overovania užívateľov, stlačte po použití stroja toto tlačidlo, aby ste sa odhlásili. Pri používaní faxovej funkcie je možné toto tlačidlo stlačiť pre posielanie tónových signálov po linke s pulznou voľbou čísla.

Tlačidlo [#P] (#P)

Stlačte toto tlačidlo na použitie programu úlohy pri kopírovaní. Pri faxovaní sa toto tlačidlo používa pri voľbe faxových čísel.

Tlačidlo [VYMAZAŤ]

Stlačte toto tlačidlo na obnovenie nastavení, napr. nastavenie počtu kópií na "0".

Indikátor napájania

Indikátor svieti, keď je zapnutý hlavný vypínač. Hlavný vypínač je umiestnený na ľavej strane stroja.

Tlačidlo [FAREBNÉ KOPÍROVANIE]

Použite na farebné kopírovanie alebo skenovanie originálu.

Tlačidlo [NAPÁJANIE]

Použite na zapnutie alebo vypnutie stroja.

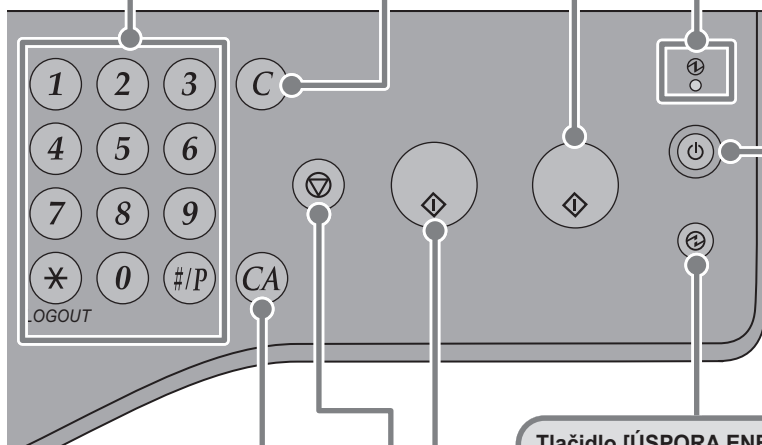

Tlačidlo [VYMAZAŤ VŠETKY]

Stlačte toto tlačidlo na opakovanie operácie od začiatku. Všetky nastavenia sa zrušia a operácia sa vráti do počiatočného stavu.

Tlačidlo [STOP]

Stlačte toto tlačidlo na zastavenie kopírovania alebo skenovania originálu.

Tlačidlo [ÚSPORA ENERGIE]

Toto tlačidlo použite na prepnutie do režimu úspory energie. Keď je stroj v úspornom režime, tlačidlo [ÚSPORA ENERGIE] bliká. Toto tlačidlo slúži tiež na zrušenie režimu.

Tlačidlo [ČIERNOBIELE KOPÍROVANIE]

Toto tlačidlo použite na čiernobiely kopírovanie alebo skenovanie originálu. Používa sa tiež na odoslanie faxu pri faxovaní.

POUŽITIE DOTYKOVÉHO PANELU

Dotykové tlačidlá, ktoré sa objavujú na dotykovom paneli, sú pre zjednodušenie ovládania usporiadané do skupín. Rozmiestnenie a funkcie tlačidiel sú vysvetlené nižšie.

Tlačidlá nastavenia režimu

Tlačidlo [KÓPIA]

Keď chcete používať kopirovacie funkcie, stlačte toto tlačidlo na nastavenie režimu kopirovania. Keď podržíte tlačidlo [KÓPIA] stlačené, môžete zistiť celkový počet strán a zostávajúce množstvo tonera.

Tlačidlo [ODOSLANIE OBRAZU]

Keď chcete používať skenovacie alebo faxové funkcie, stlačte toto tlačidlo na nastavenie režimu odoslania obrazu.

Tlačidlo [UKLADANIE DOKUMENTU]

Keď chcete tlačiť alebo odoslať súbor uložený na pevnom disku stroja, stlačte toto tlačidlo na nastavenie režimu ukladania dokumentov.

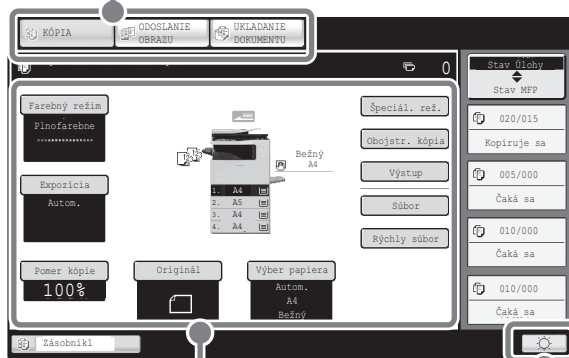





Pri zmene režimu prevádzky stroja sa zobrazí základná obrazovka novozvoleného režimu. Na základnej obrazovke je možné zvoliť funkcie a skontrolovať nastavenie.

Tlačidlo nastavenia jasu

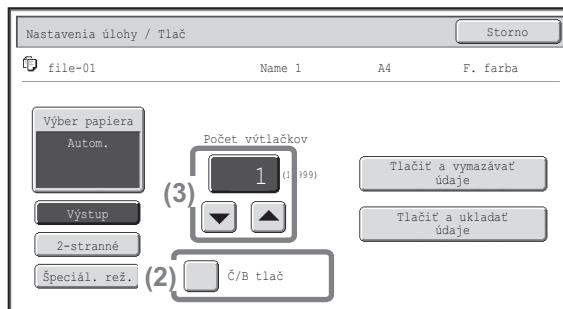
Tlačidlo slúži na nastavenie jasu dotykového panela.

Použitie obecných tlačidiel



- (1) Keď sa zobrazuje jedna z dvoch alebo viac obrazoviek, použite na prepínanie obrazoviek tlačidlá  .
- (2) Keď stlačíte potvrdzovacie okienko , objaví sa symbol potvrdenia , ktorý indikuje aktiváciu nastavenia.
- (3) Tlačidlá   je možné použiť na zvýšenie alebo zníženie hodnoty. Na rýchlu zmenu hodnôt podržte tlačidlo stlačené. Priamym stlačením dotykového tlačidla číselnej hodnoty je možné vykonať zmenu číslice.

Kontrola stavu stroja

Na dotykovom paneli je tlačidlo pre kontrolu stavu stroja.

Displej "Stav úlohy"

Displej ukazuje prvé 4 tlačové úlohy vo fronte (úlohy prebiehajúce a úlohy čakajúce na tlač). Zobrazuje sa typ úlohy, zvolený počet kópií, počet zhotovených kópií a stav úlohy.

Tlačidlo voľby zobrazenia

Zobrazenie stavu je možné prepínať medzi "Stav úlohy" a "Stav MFP". Keď sa zobrazí obrazovka stavu úlohy, zobrazenie stavu sa automaticky zmení na "Stav MFP".

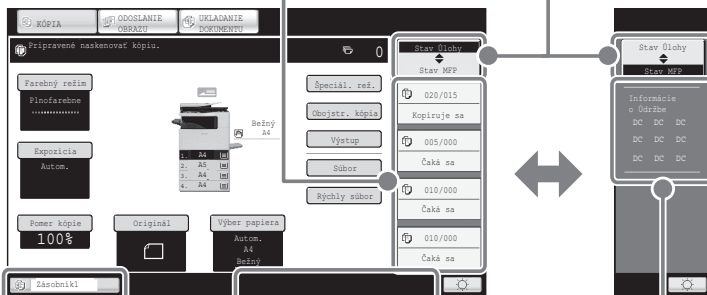

Systémový displej

Pomocou ikon sú zobrazené stav pripojenia USB zariadenia a stav komunikácie.

Zobrazenie "Stav MFP"

Zobrazuje systémovú informáciu o stroji.

"Informácie o údržbe"

Pomocou kódov zobrazuje informáciu o údržbe stroja.

Zobrazenie stavu úlohy

Zobrazuje sa ikona režimu čakajúcej alebo prebiehajúcej úlohy, používaný zásobník podávania papiera a stav úlohy. Stlačením sa zobrazí obrazovka stavu úlohy.

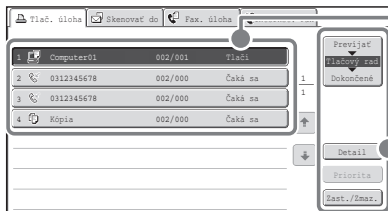

Úlohy sú zobrazené ako zoznam dotykových tlačidiel. Tlačidlá úloh sú zobrazené v poradí, v akom sa budú vykonávať. Tlačidlo úlohy je možné stlačiť a vybrať.

Vybranej úlohy je možné priradiť prioritu a vykonať ju prednostne pred inými úlohami, alebo je možné úlohu čakajúcu vo fronte zrušiť.

OVERENIE UŽÍVATEĽA

Keď je v systémovom nastavení zapnutá funkcia overovanie užívateľa, musíte sa pred použitím stroja prihlásiť. Overovanie užívateľa je štandardne vypnuté.

Keď dokončíte prácu so strojom, odhláste sa.

Spôsoby overovania užívateľa

Existujú dva spôsoby overovania užívateľa: prihlásenie číslom užívateľa alebo prihlásenie prihlasovacím menom a heslom. Požiadajte administrátora stroja o informáciu potrebnú na prihlásenie.

Ďalšie informácie ohľadom overovania užívateľa viz "OVERENIE UŽÍVATEĽA" v "1. PRED POUŽITÍM ZARIADENIA" v návode na používanie.

Prihlásenie číslom užívateľa



The screenshot shows a dialog box titled "Overenie používateľa" (User Verification) with an "OK" button in the top right corner. In the center, there is an illustration of a printer with a numeric keypad below it. At the bottom right of the dialog, there is a button labeled "Prihlásenie administrátora" (Administrator Login).

Tento spôsob vyžaduje, aby ste sa prihlásili zadaním užívateľského čísla (5 až 8 číslic), ktoré je uložené v systémovom nastavení stroja.

Prihlásenie prihlasovacím menom a heslom

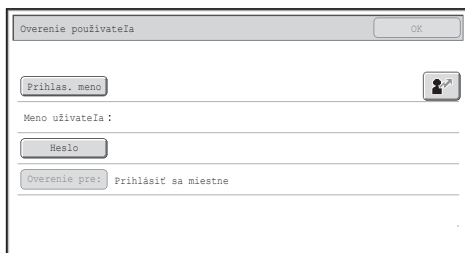

The screenshot shows a dialog box titled "Overenie používateľa" (User Verification) with an "OK" button in the top right corner. It contains a "Prihlas. meno" (Login name) field with a user icon to its right, a "Meno užívateľa:" (User name) label, a "Heslo" (Password) field, and an "Overenie pre:" (Verification for) field with the text "Prihlásiť sa miestne" (Log in locally) below it.

Tento spôsob vyžaduje, aby ste sa prihlásili zadaním prihlasovacieho mena, hesla a prihlasovacej destinácie, ktoré sú uložené v systémovom nastavení stroja. Podľa toho, ako administrátor stroja nakonfiguroval systémové nastavenie, môže byť na overenie použitá tiež e-mailová adresa.

Odhlásenie

Keď dokončíte prácu so strojom, odhláste sa. Odhlásenie zabráni neoprávnenému použitiu stroja.

Postup odhlásenia

Z akéhokoľvek režimu stroja sa môžete odhlásiť stlačením tlačidla [LOGOUT] (*). Uvedomte si však, že tlačidlo [LOGOUT] (*) nie je možné použiť na odhlásenie, keď sa vo faxovom režime práve zadáva faxové číslo, pretože tlačidlo [LOGOUT] (*) funguje v tej chvíli ako číselné tlačidlo.

Keď po poslednom použití stroja uplynie nastavený čas, bude aktivovaná funkcia automatického vymazania. Pri aktivácii tejto funkcie sa vykoná tiež automatické odhlásenie.

VÝCHODZIA OBRAZOVKA

Keď sa na ovládacom paneli stlačí tlačidlo [DOMOV], na dotykovom paneli sa zobrazí východzia obrazovka. Na východzej obrazovke sa zobrazia tlačidlá voľby režimu. Stlačením týchto tlačidiel je možné otvoriť základnú obrazovku jednotlivých režimov. Stlačením tlačidla [Moja ponuka] je možné zobraziť skrátený prístup k funkciám uložených v "Moja ponuka".

1. obrazovka

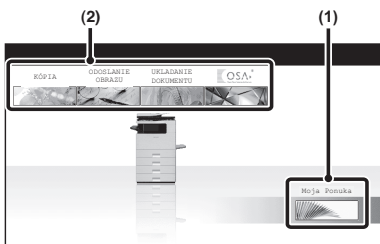

2. obrazovka

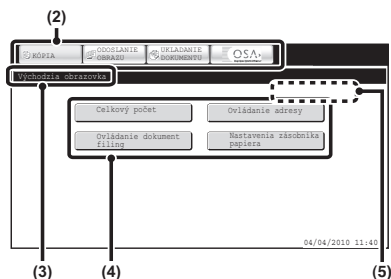

(1) Tlačidlo [Moja ponuka]

Stlačením tohoto tlačidla sa prepnete na druhú východziu obrazovku.

(2) Tlačidlá voľby režimu

Pomocou tlačidiel môžete prepínať medzi režimami kopírovania, odoslania obrazu, ukladania dokumentov a Sharp OSA.

(3) Názov

Zobrazuje názov východzej obrazovky.

(4) Tlačidlo predvoľby

Naprogramované funkcie sú zobrazené ako tlačidlá predvoľby. Stlačením tlačidla sa zvolí naprogramovaná funkcia.

(5) Užívateľské meno

Tu je zobrazené meno prihláseného užívateľa. Užívateľské meno sa zobrazuje len vtedy, keď je na stroji zapnutá funkcia autorizácia užívateľa.

Zaregistrovaním často používaných funkcií na východzej obrazovke získate rýchly a pohodlný prístup k týmto funkciám.

Registrácia tlačidiel pre zobrazenie na východzej obrazovke sa vykonáva v systémových nastaveniach.

Podrobnosti k nastaveniu východzej obrazovky viz "Zápis ovl. skupiny obľúbených" a "Nastavenie východzej obrazovky" v časti "6. NASTAVENIA SYSTÉMU" v návode na používanie.

FUNKCIA KONTROLY OBRAZU (NÁHL'AD)

Funkcia kontroly obrazu slúži na zobrazenie obrazu prijatého faxu alebo iných dát na dotykovom paneli.

Prínosy používania kontroly obrazu

"Tlač len požadovaných faxov"

Pred tým, ako fax vytlačíte, môžete si ho prezrieť. Keď daný fax nepotrebuje, môžete ho vymazať bez tlače a tým šetríte papier a toner.

"Kontrola obrazu súboru uloženého v stroji"

Pred tlačou alebo odosielaním súboru uloženého pomocou funkcie ukladania dokumentu môžete obsah súboru skontrolovať. Náhl'ad je možné zobraziť priamo z menu nastavenia úlohy, čo umožňuje jednoduchý prechod z náhl'adu obrazu na vykonanie úlohy.

Dáta, ktoré je možné skontrolovať

Funkciu kontroly obrazu je možné použiť pre kontrolu nasledujúcich typov dát:

- Faxy prijaté v režime fax
 - Faxy prijaté v režime Internet fax
 - Faxy uložené v pamäťovej schránke
 - Súboru uložené pomocou funkcie ukladania dokumentu
- * Názvy tlačidiel na obrazovke kontroly obrazu a postupy uvedené na obrazovke sa odlišujú podľa typu obrazu.

Pri používaní funkcie kontroly obrazu sa zobrazí obrazovka podobná následne vyobrazenej obrazovke.

Tu sa zobrazuje obsah dát.

Na dotykovom paneli môžete

- Rolovať zobrazením
- Meniť stránky
- Meniť merítka zobrazenia

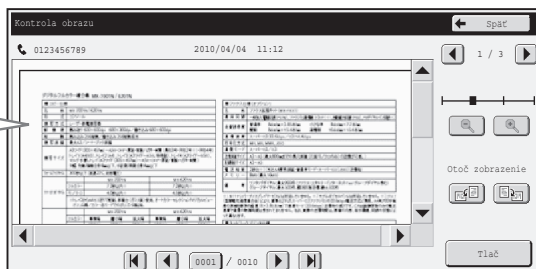

Príklad: obrazovka kontroly obrazu prijatého faxu

Podrobnosti k funkcii kontroly obrazu viz jednotlivé režimy v návode na používanie.

- * Náhľad obrazu predstavuje obraz pre zobrazenie na dotykovom paneli. Obraz sa odlišuje od aktuálneho výsledku tlače. Po tom, čo použitím tejto funkcie skontrolujete dáta prijatého faxu, môžete dáta vytlačiť alebo zmazať; dáta neponechávajúte v pamäti.

VKLADANIE ORIGINÁLOV

Na automatické skenovanie viac originálov naraz je možné použiť automatický podávač dokumentov. Ušetríte si tak prácu s manuálnym vkladáním jednotlivých originálov. Na originály, ktoré nie je možné skenovať pomocou automatického podávača dokumentov, napríklad knihy alebo dokumenty s nalepenými poznámkami, použite sklo na dokumenty.

Použitie automatického podávača dokumentov

Keď používate automatický podávač dokumentov, vložte originály do zásobníka podávača dokumentov.

Presvedčte sa, že na skle nie je založený žiadny originál.

Nastavte vodítka originálov podľa šírky originálov.

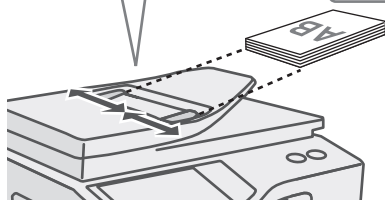

Vložte originály lícom hore a so zarovnanými okrajmi.

▼ ▼ Indikačná čiara indikuje približne, koľko originálov je možné založiť. Vložené originály nesmú túto čiaru presahovať.

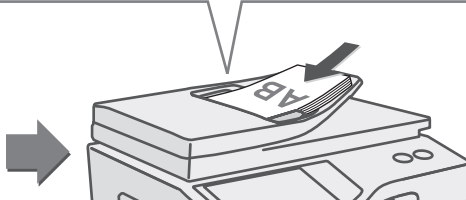

Použitie skla na dokumenty

Pri sklápaní automatického podávača originálu dbajte na to, aby nedošlo k privretiu vašich prstov.

Po založení originálu dbajte na to, aby bol automatický podávač originálov sklopený dole. Pokiaľ zostane odklopený, časti mimo originál budú skopírované na čierno, čo spôsobí nadmernú spotrebu tonera.

Položte originál na sklo lícom dole.

Umiestnite stred originálu ku špičke značky ► uprostred skla.



Položte originál lícom dole.

Pri vložení silného originálu, napr. knihy s veľa stránkami, zatlačte zadný okraj automatického podávača dokumentov smerom hore a potom automatický podávač dokumentov pomaly zavrite. Na podávač dokumentov netlačte veľkou silou. Mohlo by dôjsť k poruche.



Originál založte v horizontálnej orientácii podľa merítka na skle originálov.

Originály



Originál na výšku



Originál na šírku

Merítka skla originálov

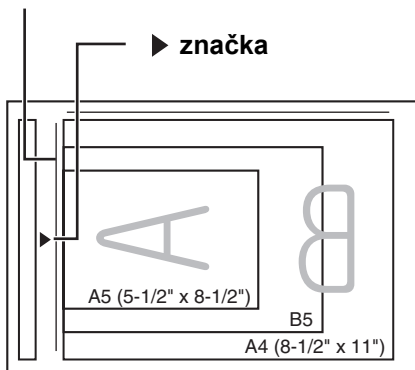

Originály na výšku

Keď používate v režime kopírovania nižšie uvedené funkcie, umiestnite originál tak, že horná strana obrazu smeruje doprava.

- Triedenie so zošíváním
- Zhotovenie brožúry
- Kópia 2v1
- Razítko

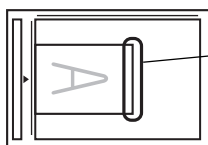

Horná strana obrazu smerom doprava

Originály na šírku

Keď používate funkciu triedenia so zošíváním, umiestnite originál tak, že horná strana obrazu smeruje smerom k vám.

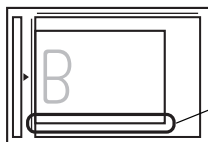

Horná strana obrazu smerom k vám

Ďalšie informácie viz "ORIGINÁLY" v "1. PRED POUŽITÍM ZARIADENIA" v Návod na používanie.

ZMENA PAPIERA V ZÁSObNÍKU

Názvy jednotlivých zásobníkov

Nižšie sú uvedené názvy jednotlivých zásobníkov.

Počet listov papiera, ktoré môžu byť do zásobníka vložené viz nasledujúce návody:

- Návod na používanie, "Nastavenie zásobníka" v "6. NASTAVENIA SYSTÉMU"
- Návod na údržbu a bezpečnosť, "PARAMETRE"

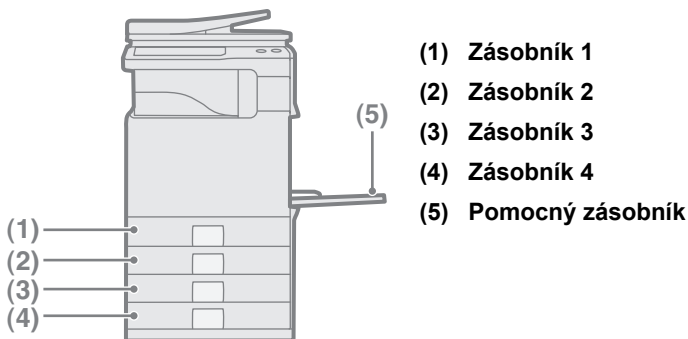

Strana tlaču smerom hore alebo dole

Pri vkladaní papiera do zásobníka môže byť podľa použitého zásobníka strana tlaču smerom hore alebo smerom dole.

Zásobník	Strana tlaču*
Zásobník 1 až 4	Lícem hore
Pomocný zásobník	Lícem dole

* Pri zakladaní papiera "Preddierovaný", "Hlavičkový" alebo "Predtlačný" do zásobníka sa odlišuje smer strany tlaču.

Ďalšie informácie viz "ZALOŽENIE PAPIERA" v "1. PRED POUŽITÍM ZARIADENIA" v Návod na používanie.

Vloženie papiera do zásobníka

Keď chcete vymeniť papier v zásobníku, musíte do zásobníka vložiť požadovaný papier a potom na stroji zmeniť nastavenie zásobníka podľa vlastností vloženého papiera. Nižšie je popísaný postup na zmenu veľkosti papiera v zásobníku. Ako príklad je uvedená zmena v zásobníku 1 z obyčajného papiera veľkosti A4 (8-1/2" x 11") na recyklovaný papier veľkosti A5 (5-1/2" x 8-1/2").

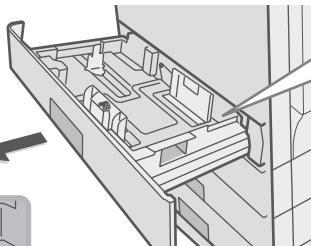

Zásobník jemne vytiahnite. Pokiaľ v zásobníku zostal papier, vyberte ho.

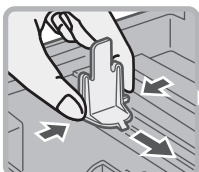

V zásobníku presuňte obidve vodítka papiera. Vodítka presuňte napríklad z A4 (8-1/2" x 11") na A5 (5-1/2" x 8-1/2"). Vodítka nastavte na veľkosť založeného papiera. Pokiaľ vodítka nepriliehajú tesne, papier nebude správne vedený. Keď vodítka na papier príliš tlačia, dôjde k prehnutiu papiera. Papier založte tak, aby pri pohľade spredu a zo strany stroja nevyzeral tak, ako ukazuje nákres nižšie.

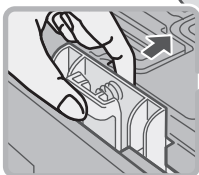

Založený papier by nemal byť vyššie ako tieto výstupky.

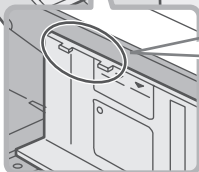

Vložte papier tlačovou stranou hore. Pred vloženíím papiera dobre prelistujte. Ináč sa môže podať viac listov naraz a dôjde k zaseknutiu papiera.

Vložte papier a potom zatlačte zásobník opatrno do stroja.

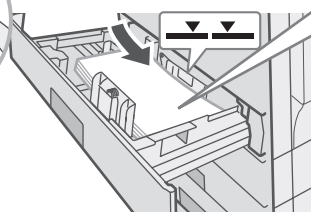
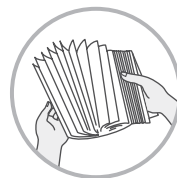

▼ ▼ Indikačná čiara

Táto indikačná čiara indikuje maximálnu výšku papiera, ktorý je možné vložiť do zásobníka. Pri vkladaní papiera skontrolujte, či stoh papiera túto indikačnú čiaru nepresahuje.

Zmena nastavenia zásobníka

Keď zmeníte papier v zásobníku, musí byť zmenené tiež nastavenie zásobníka v systémovom nastavení.

SYSTÉMOVÉ
NASTAVENIA



1 Stlačte tlačidlo [SYSTÉMOVÉ NASTAVENIA].

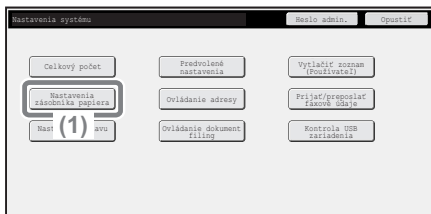

2 Nakonfigurujte nastavenie zásobníka na dotykovom paneli.

(1) Stlačte tlačidlo [Nastavenia zásobníka papiera].



(2) Stlačte tlačidlo [Nastavenia zásobníka].

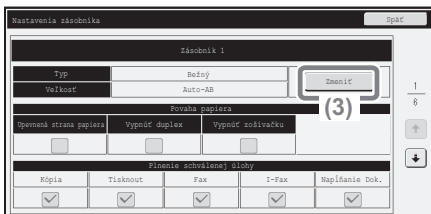

(3) Pri "Zásobník 1" stlačte tlačidlo [Zmeniť].

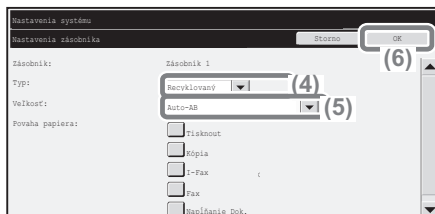

Zvoľte nastavenie na dotykovom paneli.

(Pokračovanie)

(4) Z ponuky "Typ" zvoľte [Recyklovaný].

(5) Presvedčte sa, či v ponuke "Veľkosť" je zvolené [Auto-AB].

Ďalšie informácie viz "Nastavenie zásobníka" v "6. NASTAVENIA SYSTÉMU" v návode na používanie.

(6) Stlačte tlačidlo [OK].

Vyššie uvedenými krokmi došlo v zásobníku 1 ku zmene na recyklovaný papier A5.

Vloženie papiera pomocného zásobníka

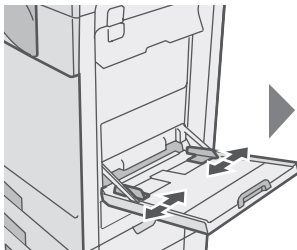
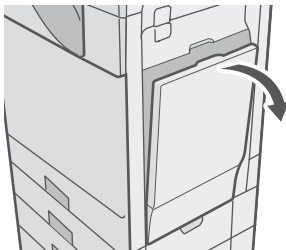

Papier založte v horizontálnej orientácii.

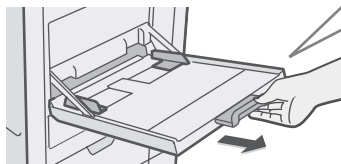

Pri vkladaní papiera s formátom A4 vyťahnite predĺžovaciu podpierku zásobníka.
Do pomocného zásobníka je možné vložiť maximálne asi 100 listov bežného papiera alebo asi 20 obálok.

Príklad: vloženie obálky

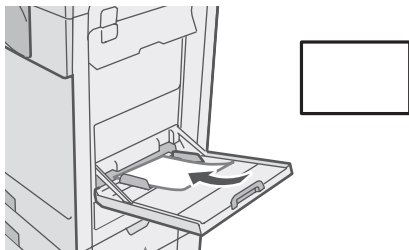

Papier veľkosti A5 (7-1/4" x 10-1/2") alebo menší vkladajte v horizontálnej orientácii.

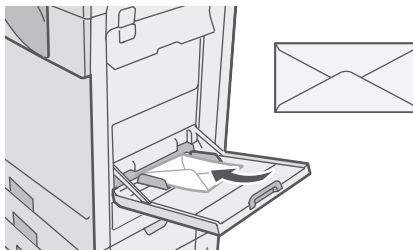

Tlač je možná len na adresovú stranu obálok. Obálky vložte stranou adresy smerom dole.

Na pomocný zásobník nedávajte ťažké predmety ani na zásobník netlačte dole. Pomocný zásobník by sa mohol poškodiť, stroj by sa mohol prevrátiť a spôsobiť poranenie. Špeciálne typy papierov, ktoré nie je možné založiť do iných zásobníkov je možné založiť na pomocný zásobník.
Podrobné informácie k pomocnému zásobníku viz "VKLADANIE PAPIERA DO POMOCNÉHO ZÁSObNÍKA" v "1. PRED POUŽITÍM ZARIADENIA" v Návod na používanie.

Kopírovanie

Táto časť vysvetľuje základné postupy na použitie kopírovacích funkcií. Predstavuje tiež rôzne typy kopírovaní, ktoré je možné vykonávať pomocou špeciálnych režimov.

- ▶ **ZÁKLADNÁ OBRAZOVKA REŽIMU KOPÍROVANIA. 30**
- ▶ **ZHOTOVENIE KÓPIÍ 32**
- ▶ **OBOJSTRANNÉ KOPÍROVANIE (automatický podávač dokumentov) 34**
- ▶ **KOPÍROVANIE NA ŠPECIÁLNY PAPIER (s pomocným zásobníkom) 35**
- ▶ **FAREBNÉ KOPÍROVANIE (Farebný režim). 38**
- ▶ **VOL'BA EXPOZÍCIE A TYPU OBRAZU. 39**
- ▶ **PRISPÔSOBENIE KOPÍROVANÉHO OBRAZU FORMÁTU PAPIERA (automatické merítka). 40**
- ▶ **ZVÄČŠENIE / ZMENŠENIE (Prednastavené merítka / Zoom). 42**
- ▶ **PRERUŠENIE CHODU KOPÍROVANIA (Prerušenie kopírovania). 44**
- ▶ **UKLADANIE KOPÍROVACÍCH OPERÁCIÍ (Programy úloh). 45**
- ▶ **ŠPECIÁLNE REŽIMY. 48**
- ▶ **NASTAVENIE ŠPECIÁLNEHO REŽIMU 49**
- ▶ **UŽITOČNÉ KOPÍROVACIE FUNKCIE. 50**

ZÁKLADNÁ OBRAZOVKA REŽIMU KOPÍROVANIA

Stlačením tlačidla [KÓPIA] na dotykovom paneli sa zobrazí základná obrazovka režimu kopírovania.

Na základnej obrazovke vykonajte voľby kopírovania.

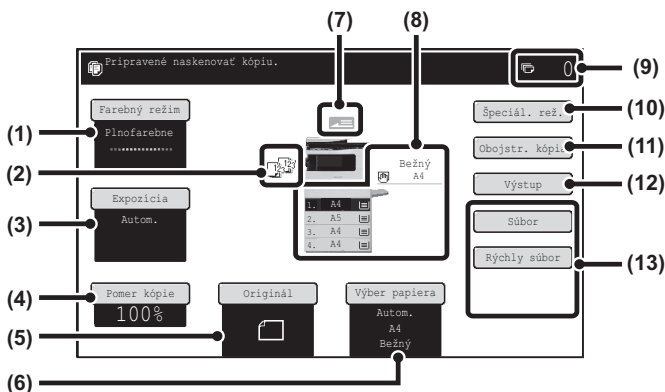

(1) Tlačidlo [Farebný režim]

Stlačením tlačidla sa mení farebný režim.

(2) Zobrazenie výstupu

Keď je zvolená jedna alebo viac funkcií na výstupe, ako je triedenie, skupinovanie, triedenie so zošívaním alebo sedlové zošívanie, tu sa zobrazia ikony zvolených funkcií.

(3) Tlačidlo [Expozícia]

Tu sa zobrazí aktuálna expozícia kopírovania a nastavenie režimu expozície. Stlačením tlačidla sa mení expozícia alebo nastavenie režimu expozície.

(4) Tlačidlo [Pomer kópie]

Tu je zobrazené aktuálne merítko kopírovania. Stlačením tlačidla sa nastavuje merítko.

(5) Tlačidlo [Originál]

Stlačením tohoto tlačidla je možné zadávať veľkosť originálu ručne. Po založení originálu stlačte toto tlačidlo a nastavte veľkosť originálu.

(6) Tlačidlo [Výber papiera]

Stlačením tlačidla sa volí zdroj papiera (zásobník), ktorý bude používaný. Zobrazí sa zásobník, veľkosť papiera a typ papiera. Stlačením obrazu zásobníka na zobrazenie veľkosti papiera sa otvorí rovnaká obrazovka.

(7) Zobrazenie podávania originálu

Toto sa zobrazí v prípade, že je na automatický podávač originálov založený originál.

(8) Zobrazenie zvoleného papiera

Tu je zobrazená veľkosť papiera, založená v jednotlivých zásobníkoch a množstvo zostávajúceho papiera . Zvolený zásobník je zvýraznený. Zásobník, z ktorého je podávaný papier je označený na zeleno. Keď je papier podávaný zo zásobníka, nevyťahujte zásobník zo stroja. Došlo by k záseku papiera.

(9) Zobrazenie počtu kópií

Tu je zobrazený zvolený počet kópií.

(10) Tlačidlo [Špeciál. rež.]

Stlačením tlačidla sa volia špeciálne režimy ako je Posun okraja, Mazanie a Kopírovať brožúrku.

(11) Tlačidlo [Obojstr. kópia]

Stlačením tlačidla sa volí 2-stranné kopírovanie.

(12) Tlačidlo [Výstup]

Slúži na voľbu funkcie výstupu ako je triedenie, skupinovanie, odsadenie alebo triedenie so zošívaním.

(13) Vlastné tlačidlá

Tieto tlačidlá je možné zmeniť tak, aby zobrazovali nastavenie alebo funkcie, ktoré preferujete.

ZHOTOVENIE KÓPIÍ

Toto je základný postup na vytváranie kópií.

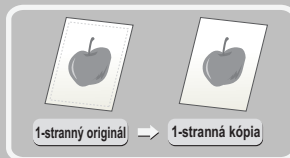

Skenovaná strana musí smerovať hore!



1 Vložte originál.

Pri použití skla na dokumenty vložte originál skenovanou stranou dole.

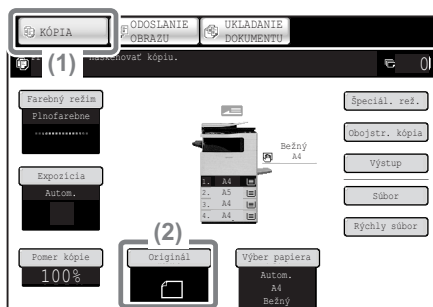

2 Zvoľte nastavenie na dotykovom paneli.

(1) Stlačte tlačidlo [KÓPIA].

Zobrazí sa základná obrazovka režimu kopírovania.

(2) Stlačte tlačidlo [Originál].

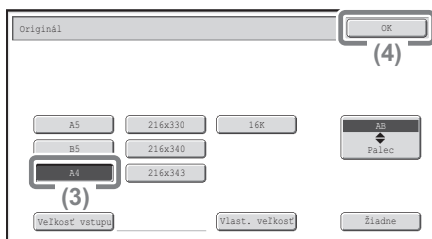

(3) Stlačte tlačidlo [A4].

Zvoľte veľkosť originálu.

(4) Stlačte tlačidlo [OK].

Zvoľte nastavenie na dotykovom paneli.
(Pokračovanie)

(5) Presvedčte sa, či je zvolená požadovaná veľkosť papiera.

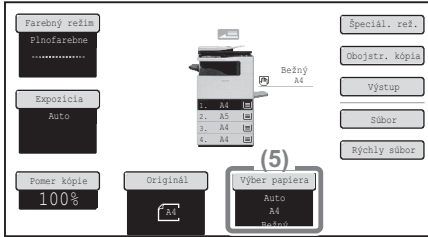

3 Zadajte počet kópií a potom stlačte tlačidlo [FAREBNÉ KOPIROVANIE] alebo tlačidlo [ČIERNOBIELE KOPIROVANIE].

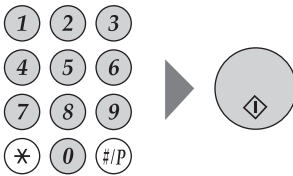

OBOJSTRANNÉ KOPIROVANIE (automatický podávač dokumentov)

Pomocou automatického podávača dokumentov môžete urobiť automatické obojstranné kópie bez toho, aby ste museli originály manuálne obracať a znova vkladať. Táto časť vysvetľuje, ako skopírovať 1-stranné originály na obidve strany papiera.

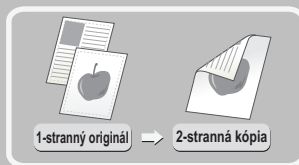

Skenovaná strana musí smerovať hore!

1 Vložte originály.

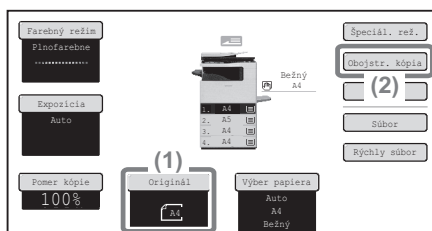

2 Zvoľte nastavenie na dotykovom paneli.

- (1) Nastavte veľkosť originálu.
- (2) Stlačte [Obojstr. kópia].

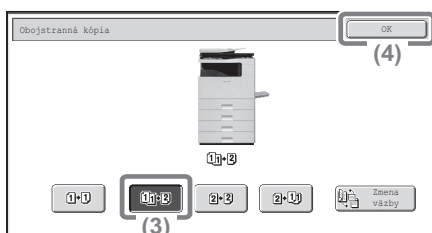

- (3) Stlačte [1-str. na 2-str.].
- (4) Stlačte [OK].

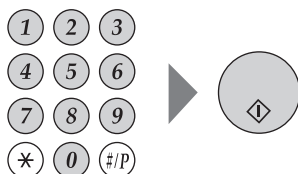

3 Zadajte počet kópií a potom stlačte tlačidlo [FAREBNÉ KOPIROVANIE] alebo tlačidlo [ČIERNOBIELE KOPIROVANIE].



KOPIROVANIE NA ŠPECIÁLNY PAPIER (s pomocným zásobníkom)

Pre kopírovanie na špeciálne typy papierov, napr. silný papier alebo obálky, použite pomocný zásobník papiera. Táto časť vysvetľuje, ako vložiť do pomocného zásobníka silný papier formátu A4.

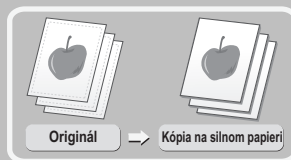

Skenovaná strana musí smerovať hore!



1 Vložte originály.

Pri použití skla na dokumenty vložte originál skenovanou stranou dole.



Strana, na ktorú sa kopíruje, musí smerovať dole!

2 Vložte papier do pomocného zásobníka.

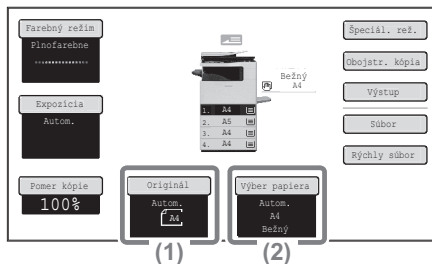

3 Zvoľte nastavenie na dotykovom paneli.

- (1) Nastavte veľkosť originálu.
- (2) Stlačte [Výber papiera].

**Zvoľte nastavenie na dotykovom paneli.
(Pokračovanie)**

(3) Stlačte tlačidlo typu papiera na pomocnom zásobníku.

Tu bolo stlačené tlačidlo [Bežný].

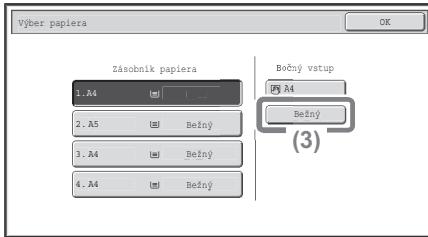

(4) Stlačte tlačidlo [Ťažký].

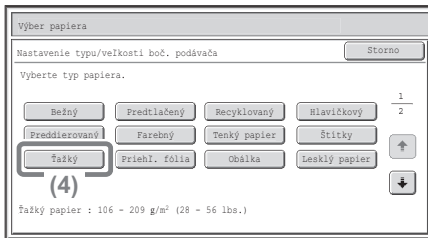

(5) Stlačte [Auto-AB].

(6) Stlačte [OK].

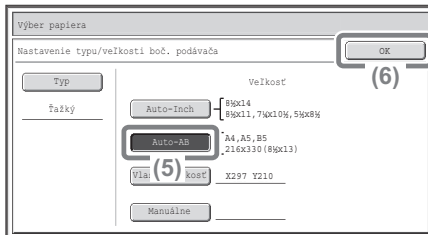

(7) Stlačte tlačidlo pomocného zásobníka.

(8) Stlačte [OK].

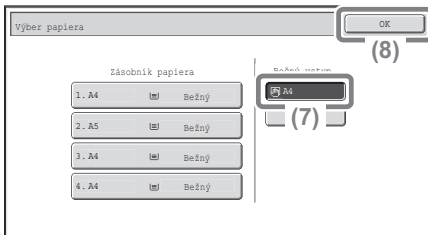

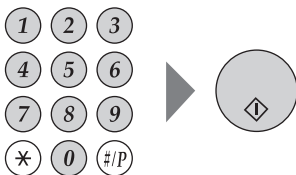

4 Zadajte počet kópií a potom stlačte tlačidlo [FAREBNÉ KOPIROVANIE] alebo tlačidlo [ČIERNOBIELE KOPIROVANIE].



Výber zásobníka

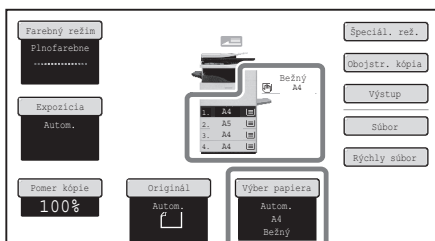

Na voľbu papiera stlačte tlačidlo [Výber papiera] alebo obraz stroja na základnej obrazovke režimu kopírovania.

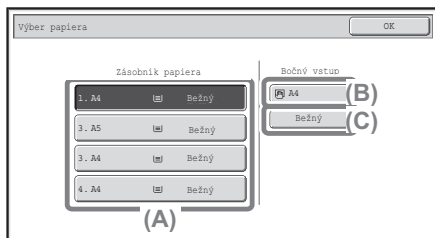

Stlačte tlačidlo pre výber zásobníka.

- (A) Stlačte na voľbu jedného zo zásobníkov 1 až 4.
- (B) Stlačte toto tlačidlo pre výber pomocného zásobníka.
- (C) Stlačte toto tlačidlo pre nastavenie typu papiera v pomocnom zásobníku.

FAREBNÉ KOPIROVANIE (Farebný režim)

Keď sú zmiešané dohromady originály farebné a čiernobiely, môže stroj automaticky rozlišovať, či sa jedná o originál farebný alebo čiernobiely a podľa toho voliť kopírovanie. Nižšie je vysvetlený postup pre kopírovanie s farebným režimom nastaveným na "Autom." pre automatickú detekciu farebných a čiernobielych originálov.

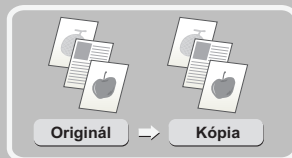

Skenovaná strana musí smerovať hore!



1 Založte originály.

Pri použití skla na dokumenty vložte originál skenovanou stranou dole.

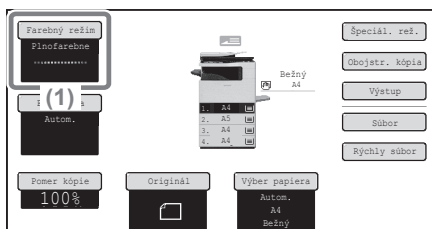

2 Zvoľte nastavenie na dotykovom paneli.

(1) Stlačte tlačidlo [Farebný režim].

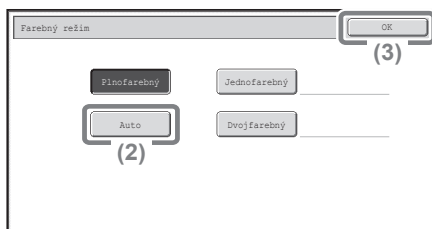

(2) Stlačte tlačidlo [Autom.].

(3) Stlačte tlačidlo [OK].

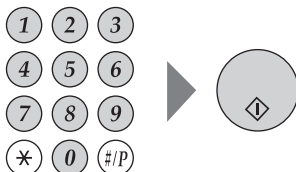

3 Zadajte počet kópií a potom stlačte tlačidlo [FAREBNÉ KOPIROVANIE].



VOĽBA EXPOZÍCIE A TYPU OBRAZU

Na zlepšenie výsledkov kopírovania vyberte režim expozície podľa typu originálu. Nižšie je popísaný príklad kopírovania svetlého originálu, napr. textu písaného ceruzkou.



Skenovaná strana musí smerovať hore!



1 Vložte originál.

Pri použití skla na dokumenty vložte originál skenovanou stranou dole.

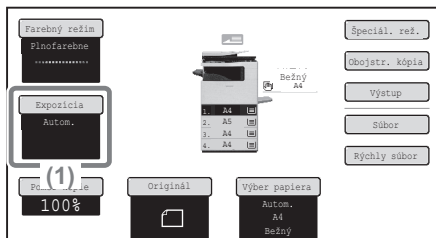

2 Zvoľte nastavenie na dotykovom paneli.

(1) Stlačte tlačidlo [Expozícia].

(2) Stlačte tlačidlo [Svetlý originál].

(3) Stmavte obraz pomocou tlačidla [◀].

Pre nastavenie expozície je k dispozícii 9 úrovní. Svetlé originály stmavujte pomocou tlačidla [◀] a tmavé originály zosvetľujte pomocou tlačidla [▶].

(4) Stlačte tlačidlo [OK].

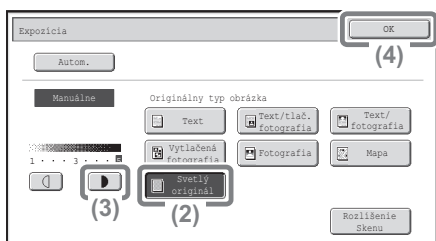

3 Zadajte počet kópií a potom stlačte tlačidlo [FAREBNÉ KOPÍROVANIE] alebo [ČIERNOBIELE KOPÍROVANIE].

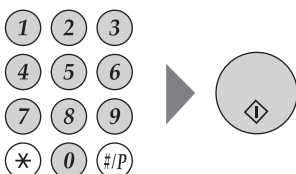

PRISPÔSOBENIE KOPÍROVANÉHO OBRAZU FORMÁTU PAPIERA (automatické merítko)

Pomocou automatického zväčšenia / zmenšenia môžete kopírovať originál na papier s ľubovoľným formátom. Táto časť vysvetľuje, ako skopírovať originál A5 na papier A4.

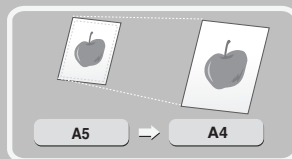

Skenovaná strana musí smerovať hore!



1 Vložte originál.

Pri použití skla na dokumenty vložte originál skenovanou stranou dole.

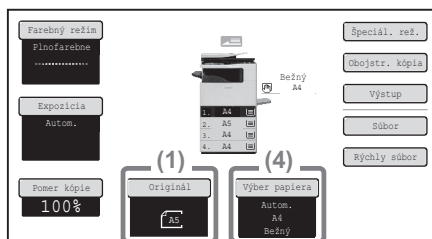

2 Zvoľte nastavenie na dotykovom paneli.

(1) Stlačte tlačidlo [Originál].

(2) Stlačte tlačidlo [A5].

(3) Stlačte tlačidlo [OK].

(4) Stlačte tlačidlo [Výber papiera].

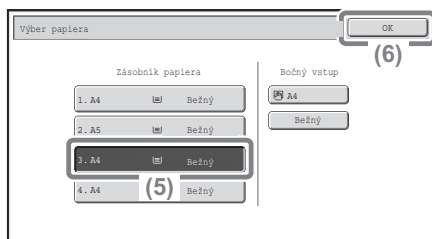

(5) Stlačte tlačidlo zásobníka, ktorý obsahuje požadovanú veľkosť papiera.

(6) Stlačte tlačidlo [OK].

Zvoľte nastavenie na
dotykovom paneli.
(Pokračovanie)

(7) Stlačte tlačidlo [Auto obraz].

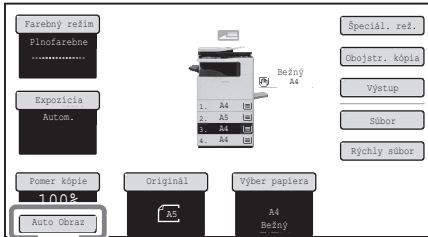

(7)

3 Zadajte počet kópií.

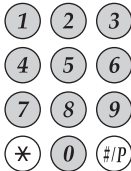

4 Stlačte tlačidlo [FAREBNÉ
KOPÍROVANIE] alebo
tlačidlo [ČIERNOBIELE
KOPÍROVANIE].



ZVÄČŠENIE / ZMENŠENIE (Prednastavené merítka / Zoom)

Na presné nastavenie veľkosti kópie môžete zvoliť prednastavené merítka a /alebo merítka nastaviť po krokoch 1%. Príklad v tejto časti ukazuje, ako zmenšiť obraz na 55%.

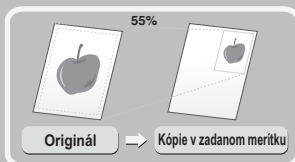

Skenovaná strana musí smerovať hore!



1 Vložte originál.

Pri použití skla na dokumenty vložte originál skenovanou stranou dole.

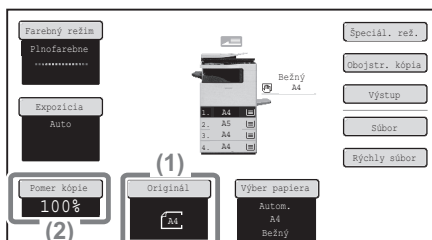

2 Zvoľte nastavenie na dotykovom paneli.

(1) Nastavte veľkosť originálu.
(2) Stlačte tlačidlo [Pomer kópie].

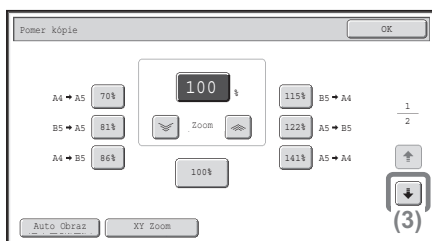

(3) Stlačte tlačidlo .

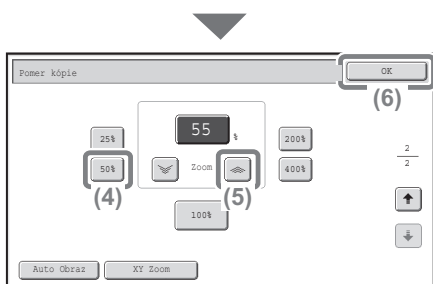

Zvoľte nastavenie na dotykovom paneli.



(Pokračovanie)

(4) Stlačte tlačidlo [50%].

Stlačte tlačidlo prednastaveného merítka, ktoré je najbližšie 55% (požadované merítko).

(5) Nastavte pomocou tlačidla

 **merítko na 55%.**

Tlačidlom  sa merítko zmenšuje po krokoch 1%, a tlačidlom  sa merítko zväčšuje po krokoch 1%.

(6) Stlačte tlačidlo [OK].

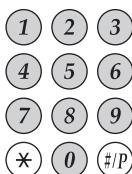

3 Zadajte počet kópií.



4 Stlačte tlačidlo [FAREBNÉ KOPIROVANIE] alebo tlačidlo [ČIERNOBIELE KOPIROVANIE].



PRERUŠENIE CHODU KOPÍROVANIA (Prerušenie kopírovania)

Keď stroj tlačí, môžete túto úlohu dočasne prerušiť a vykonať úlohu kopírovania, ktorá má prednosť.

Táto funkcia sa hodí, keď potrebujete nutne urobiť kópiu počas tlače veľkého počtu kópií.

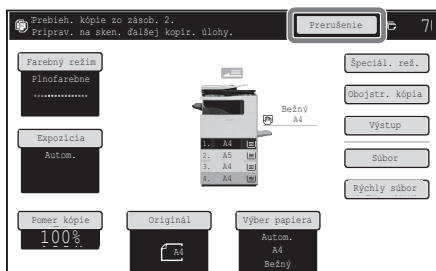
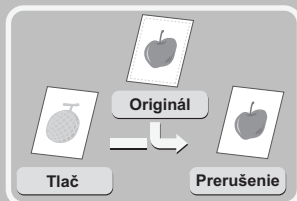

1 Počas tlače stroja stlačte tlačidlo [Prerušenie].

Tlačidlo [Prerušenie] sa objaví v základnom okne, keď stroj tlačí.

Skenovaná strana musí smerovať hore!



2 Vložte originál.

Pri použití skla na dokumenty vložte originál skenovanou stranou dole.

3 Zadajte počet kópií a potom stlačte tlačidlo [FAREBNÉ KOPÍROVANIE] alebo tlačidlo [ČIERNOBIELE KOPÍROVANIE].

Po ukončení kopírovania bude prerušená úloha pokračovať.

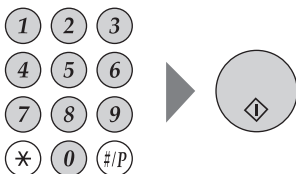

UKLADANIE KOPÍROVACÍCH OPERÁCIÍ (Programy úloh)

Skupinu nastavení pre kopírovanie môžete uložiť. Nastavenie je možné podľa potreby kedykoľvek vyvolať a použiť.

Keď často používate rovnakú skupinu nastavení, ušetríte si touto funkciou prácu s opakovaným manuálnym nastavovaním vždy, keď ich potrebujete.

Uloženie programu úlohy

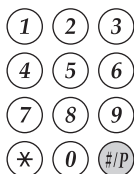

1 Stlačte tlačidlo [#]/P (Ⓜ).

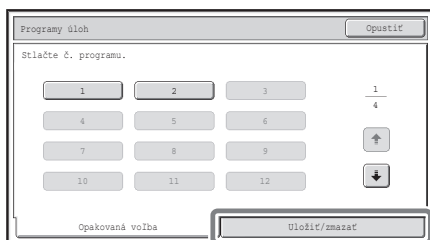

2 Zvoľte nastavenie na dotykovom paneli.

(1) Stlačte záložku [Uložiť/zmazať].

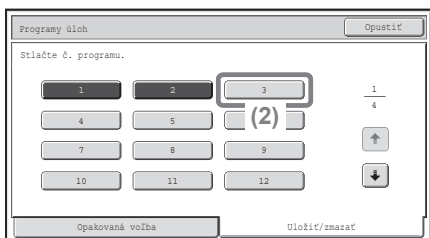

(2) Stlačte tlačidlo, pod ktoré chcete úlohu uložiť.

Môžete stlačiť ľubovoľné tlačidlo, ktoré nie je zvýraznené.

Tlačidlá, pod ktorými je už úloha uložená sú zvýraznené.

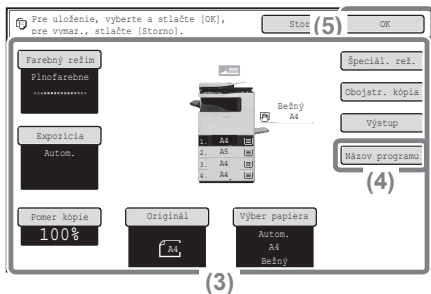

**Zvoľte nastavenie na dotykovom paneli.
(Pokračovanie)**

(3) Zadajte nastavenie kopírovania, ktoré chcete uložiť.

(4) Stlačte tlačidlo [Název programu].

Zobrazí sa obrazovka zadávania textu. Zadajte názov úlohy.

(5) Stlačte [OK].

Použitie programu úlohy

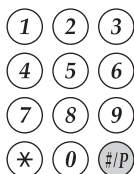

1 Stlačte tlačidlo [#P] (#/P).

Vložte originál.

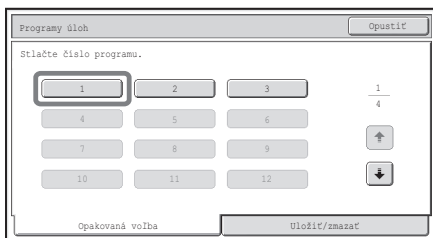

2 Stlačte tlačidlo požadovanej úlohy.

Po voľbe úlohy zvolte počet kópií a stlačením [FAREBNÉ KOPÍROVANIE] alebo [ČIERNOBIELE KOPÍROVANIE] spustíte kopírovanie.

Zmazanie programu úlohy

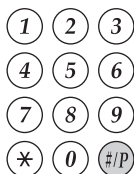

1 Stlačte tlačidlo [#P] (#/P).

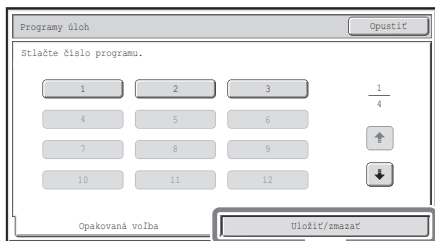

2 Zvoľte nastavenie na dotykovom paneli.

(1) Stlačte záložku [Uložiť / zmazať].

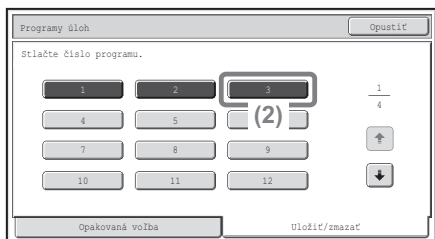

(2) Stlačte číselné tlačidlo programu úlohy, ktorú chcete zmazať.

Stlačte tlačidlo, ktoré je zvýraznené.

Tlačidlá, pod ktorými je už úloha uložená sú zvýraznené.

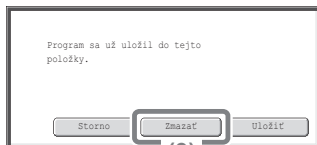

(3) Prečítajte si zobrazenú správu a stlačte [Zmazať].

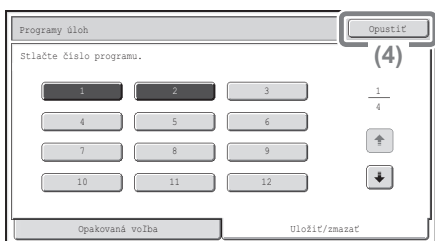

(4) Stlačte tlačidlo [Opustit].



Špeciálne režimy

Špeciálne režimy je možné použiť pre rôzne neobvyklé kopírovacie úlohy. Táto časť predstavuje typy kopírovania, ktoré je možné vykonať pomocou špeciálnych režimov. (Nie sú tu uvedené presné postupy na použitie jednotlivých špeciálnych režimov.) Aj keď má každý špeciálny režim svoje vlastné nastavenie a postupy, je základný postup pre všetky režimy rovnaký. Základný postup na nastavenie špeciálneho režimu je vysvetlený na ďalšej strane na príklade použitia funkcie "Posun okraja".

Podrobné postupy na nastavenie jednotlivých špeciálnych režimov viz "ŠPECIÁLNE REŽIMY" v "2. KOPIRKA" v návode na používanie.

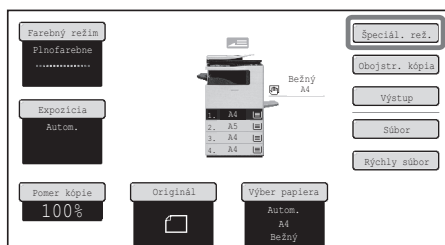
Špeciálne režimy



Na použitie špeciálneho režimu otvorte menu špeciálnych režimov a stlačte tlačidlo režimu, ktorý chcete použiť. Menu sa skladá z dvoch obrazoviek. Na prepínanie obrazoviek použite tlačidlá  . Na základnej obrazovke stlačte tlačidlo [Špeciál. rež.], aby ste otvorili menu špeciálnych režimov.

1. obrazovka

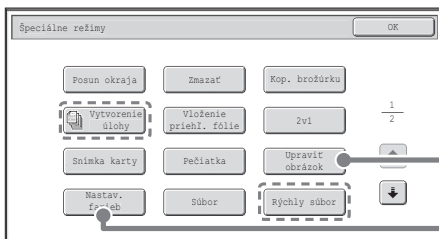

Obrazovka úpravy obrázku

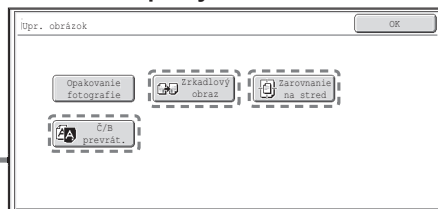

2. obrazovka

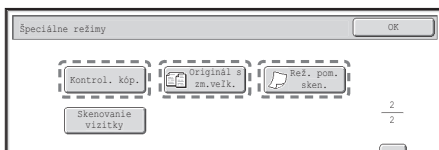

Obrazovka úpravy farieb

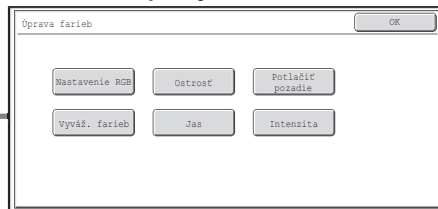

Keď je stlačené tlačidlo špeciálneho režimu ohraničené , tlačidlo sa zvýrazní a tým je nastavenie tohoto režimu dokončené. Keď je stlačené tlačidlo iného špeciálneho režimu, objaví sa nastavovacia obrazovka, umožňujúca zadať nastavenie pre tento režim.

Tlačidlá, ktoré sa objavia, sa môžu odlišovať podľa krajiny a regiónu a podľa nainštalovaných prídavných zariadení.

NASTAVENIE Špeciálneho režimu

Nižšie je ako príklad uvedený postup na voľbu nastavenia "Pridanie okrajov (Posun okraju)". Aj keď sa špecifické nastavenie jednotlivých špeciálnych režimov odlišuje, obecný postup zostáva rovnaký.

Skenovaná strana musí smerovať hore!

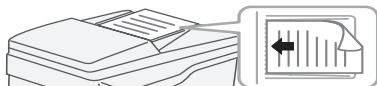

1 Vložte originál.

Pri použití skla na dokumenty vložte originál skenovanou stranou dole.

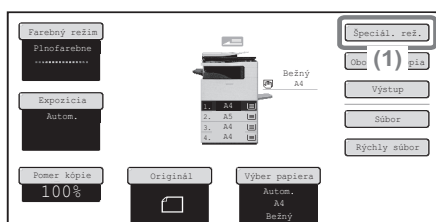

2 Zvoľte nastavenie na dotykovom paneli.

(1) Stlačte tlačidlo [Špeciál. rež.].

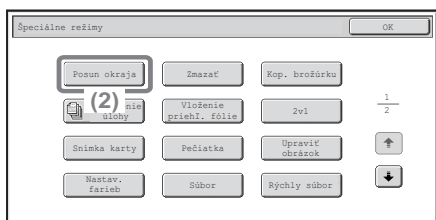

(2) Stlačte tlačidlo [Posun okraja].

Zvolí sa nastavenie pre posun tlaču dole o 15 mm.

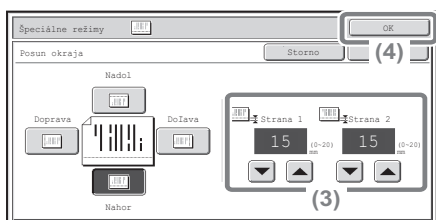

(3) Pomocou tlačidiel [↓] [↑] nastavte 15 mm pre prednú stranu a 15 mm pre zadnú stranu.

Polícia posunu tlaču má východzie nastavenie "Nahor". Pre voľbu posunu tlaču "Doprava", "Doľava" alebo "Nadol" stlačte príslušné tlačidlo.

(4) Stlačte tlačidlo [OK].

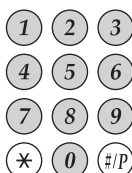

3 Zadajte počet kópií a potom stlačte tlačidlo [FAREBNÉ KOPÍROVANIE] alebo tlačidlo [ČIERNOBIELE KOPÍROVANIE].



UŽITOČNÉ KOPÍROVACIE FUNKCIE

Pridanie okrajov (Posun okraja)

Túto funkciu použijete na posunutie obrazu na kópii, aby vznikol okraj pre väzbu. Táto funkcia je užitočná vtedy, keď chcete kópie dierovať.



Vymazanie tieňa na okrajoch (Zmazat')

Túto funkciu použijete na vymazanie tieňa na okrajoch, ktoré sa objavujú pri kopírovaní kníh alebo iných silných originálov.

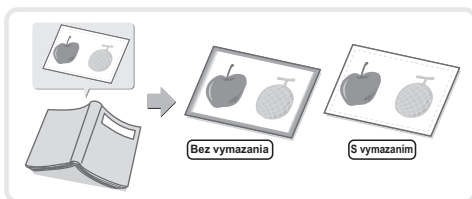

Vytvorenie kópií vo formáte brožúry (Kop. brožúru)

Túto funkciu použijete na prehnutie do tvaru brožúry. Režim brožúry predstavuje jednoduché zhotovenie brožúr.

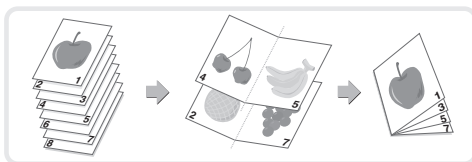

Kopírovanie veľkého počtu originálov naraz (Vytvorenie úlohy)

Sadu originálov vyššiu ako indikačná čiara nemôže automatický podávač originálov podávať naraz. Funkcia vytvárania úlohy vám umožní rozdeliť originály do sád, podávať jednotlivé sady a kopírovať ich ako jednotlivé úlohy.

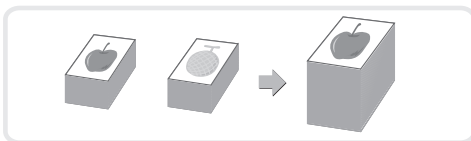

Pridanie záložiek pri kopírovaní na transparentné fólie (Záložky fólií)

Pri kopírovaní na transparentné fólie vkladá táto funkcia listy papiera medzi transparentné fólie, aby sa k sebe neprilepili.

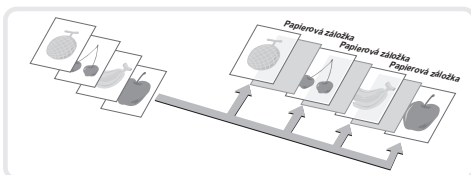

Kopírovanie dvoch originálov na jeden list papiera (2v1)

Túto funkciu použijete na kopírovanie dvoch originálov na jeden list papiera.

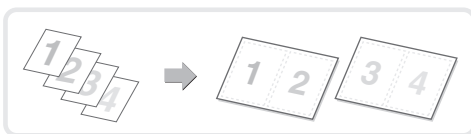

Kopírovanie oboch strán karty na jeden list papiera (Kópia vizitky)

Túto funkciu použijete na skopírovanie prednej a zadnej strany karty na jeden list papiera.



Tlač dátumu alebo razítka na kópiách (Razítko)

Túto funkciu použijete na tlač dátumu, razítka, čísla strany alebo textu na kópiách. Pri farebnej tlači je možné nastaviť farbu razítka alebo textu.

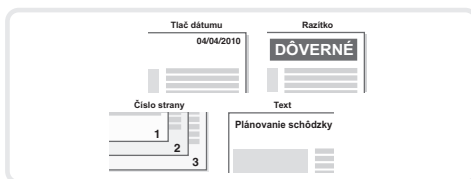

Opakovanie fotografií na kópii (Opakované foto)

Túto funkciu použijete na tlač až 12 kópií jednej fotografie na jednom liste papiera.

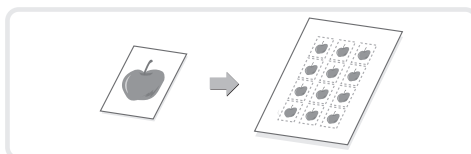

Prevrátenie obrazu (Zrkadlový obraz)

Túto funkciu použijete na vytvorenie kópie, ktorá je zrkadlovým obrazom originálu.



Kopírovanie do stredu papiera (Centrovanie)

Túto funkciu použijete na umiestnenie kopírovaného obrazu do stredu papiera. Používa sa, keď je obraz zmenšený alebo sa kopíruje na papier, ktorý je väčší ako originál.

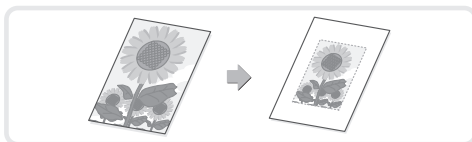

Inverzné čiernobiele kopírovanie (ČB inverzia)

Táto funkcia zamení čiernu a bielu farbu na kópii, aby sa vytvoril negatívny obraz. Túto funkciu použijete na úsporu tonera pri kopírovaní originálu s veľkými čiernymi plochami.

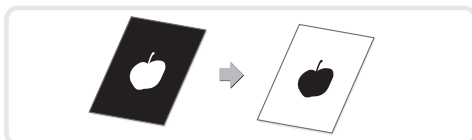

Nastavenie červenej/zelenej/modrej na kópiách (Nastavenie RGB)

Túto funkciu použijete na zosilnenie alebo zoslabenie červenej (Red), zelenej (Green) alebo modrej (Blue) (len jednej farby) a zmeny celkového farebného odtieňu kópie. Vyobrazenie funkcie je na konci tohoto návodu.

Nastavenie ostrosti obrazu (Ostrosť)

Túto funkciu použijete na zaostrenie alebo zmäkčenie (rozmazanie) kopírovaného obrazu. Vyobrazenie funkcie je na konci tohoto návodu.

Wybielenie slabých farieb na kopiách (Potlačenie pozadia)

Túto funkciu použite na potlačenie svetlého podkladu kopírovaného obrazu.

Používa sa pri kopírovaní originálu vytlačeného na farebnom papieri. Vyobrazenie funkcie je na konci tohoto návodu.

Nastavenie farby (Vyváženie farieb)

Túto funkciu použite na nastavenie vyváženia farieb pri farebnej kópii. Je možné nastaviť sýtosť štyroch farieb: azúrovej (Cyan), purpurovej (Magenta), žltej (Yellow) a čiernej (Black).

Vyobrazenie funkcie je na konci tohoto návodu.

Nastavenie jasú kópie (Jas)

Túto funkciu použite na nastavenie jasú kópie.

Vyobrazenie funkcie je na konci tohoto návodu.

Nastavenie intenzity kópie (Intenzita)

Túto funkciu použite na nastavenie intenzity kópie.

Vyobrazenie funkcie je na konci tohoto návodu.

Kontrola kópií pred tlačou (Náhľad kópie)

Bez ohľadu na zvolený počet kópií táto funkcia zhotoví len prvú sadu. Po kontrole tejto prvej sady sa zhotovia zostávajúce sady.

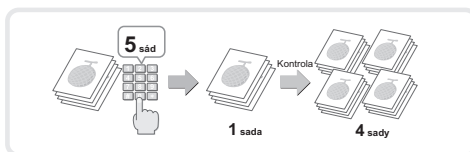

Kopírovanie originálov s rôznym formátom (Zmiešané veľkosti originálu)

Keď je napríklad originál B5 zmiešaný s originálmi A4, táto funkcia umožní kopírovať všetky originály naraz. Pri použití v kombinácii s funkciou auto obraz, môžu byť všetky kópie zhotovené na rovnakú veľkosť papiera.



Kopírovanie tenkých originálov (Režim pomalého skenovania)

Táto funkcia umožní skenovať pomocou automatického podávača tenké originály, s ktorými sa normálne obtiažne manipuluje.

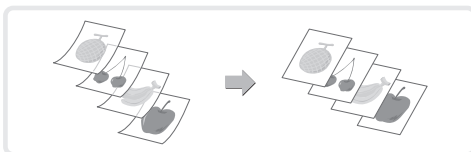

Kopírovanie viac vizitiek (Skenovanie vizitiek)

Na jeden list papiera je možno skopírovať až osem vizitiek. Túto funkciu je možné použiť na vytvorenie zoznamu vizitiek alebo na sústredenie veľa vizitiek spolu do jednej skupiny. (Je požadovaný podávač vizitiek.)

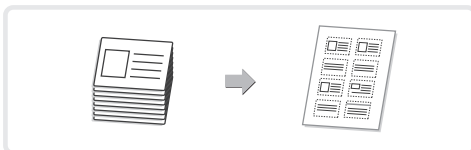

Tlač

Táto časť vysvetľuje základné postupy pre tlač pomocou ovládača tlačiarne stroja. Ukazuje tiež nastavenia, ktoré je možné zvoliť v ovládači tlačiarne.

Popisy obrazoviek a postupy sú uvádzané primárne pre Windows Vista® v prostredí Windows®, a pre Mac OS X v10.4 v prostredí Macintosh. Zobrazenie okien závisí na verzii operačného systému, na verzii ovládača tlačiarne a na používanej aplikácii.

▶ TLAČ.	58
▶ ZRUŠENIE TLAČOVEJ ÚLOHY (NA STROJI)	63
▶ VOL'BY NASTAVENIA TLAČE	64
▶ UŽITOČNÉ TLAČOVÉ FUNKCIE.	66

TLAČ

Táto časť popisuje základné postupy tlače.

Windows

Nasledujúci príklad ukazuje, ako vytlačiť dokument formátu A4 z WordPad, čo je štandardný program vo Windows.

Inštalácia ovládača tlačiarne a konfigurovanie nastavenia v prostredí Windows viz "2. INŠTALÁCIA V PROSTREDÍ WINDOWS" v Návod pre inštaláciu softwaru / Sharpdesk inštalačný manuál.

Informácie o dostupných ovládačoch tlačiarne a požiadavkách na ich používanie viz "FUNKCIA STROJA AKO TLAČIAREŇ" v "3. TLAČIAREŇ" v návodu na používanie.

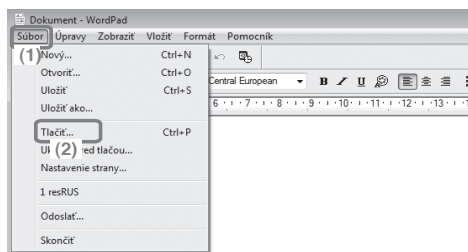

1 Vyberte v aplikácii príkaz na tlač.

- (1) Otvorte menu [Súbor].
- (2) Zvoľte [Tlačiť].

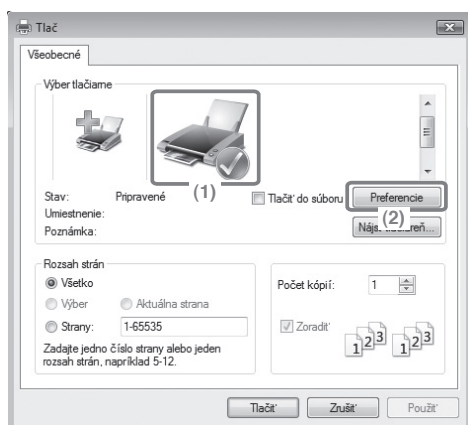

2 Otvorte okno vlastností ovládača tlačiarne.

- (1) Vyberte ovládač tlačiarne stroja.
- (2) Kliknite na tlačidlo [Preferencie].

Vo Windows 2000, sa tlačidlo [Preferencie] neobjaví. Vyberte príslušné záložky dialógového rámčeka "Tlačiť", aby ste nastavili príslušné položky. Vo Windows 98/Me/NT 4.0, kliknite na tlačidlo [Preferencie].

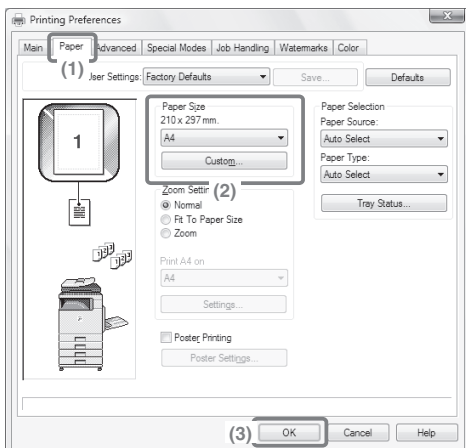

3 Nastavte parametre tlače.

(1) Kliknite na záložku [Paper].

(2) Zvoľte [A4].

(3) Kliknite na tlačidlo [OK].

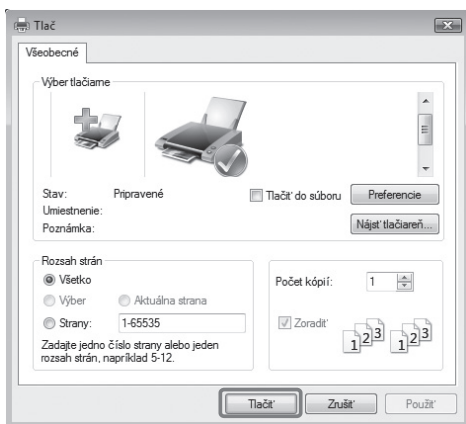

4 Kliknite na tlačidlo [Tlačiť].

Spustí sa tlač.

Vo Windows 98/Me/NT 4.0 kliknite na tlačidlo [OK].

Použitie pomocníka ovládača tlačiarne

Keď zadávate nastavenie v okne vlastností ovládača tlačiarne, môžete vyvolať pomocníka, ktorý vysvetľuje jednotlivé nastavenia. (Len vo Windows)

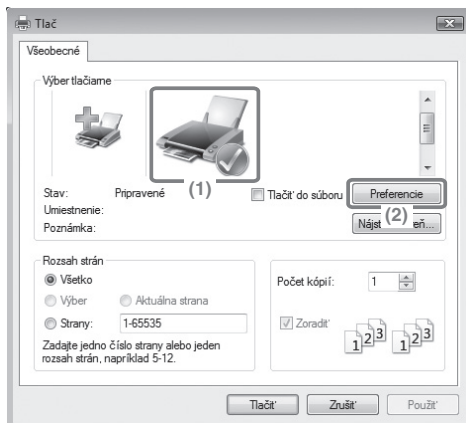

1 Otvorte okno vlastností ovládača tlačiarne.

(1) Vyberte ovládač tlačiarne stroja.

(2) Kliknite na tlačidlo [Preferencie].

Vo Windows 2000 sa tlačidlo [Preferencie] neobjaví. Vyberte príslušné záložky dialogového rámčeka "Tlačiť", aby ste nastavili príslušné položky. Vo Windows 98/Me/NT 4.0 kliknite na tlačidlo [Preferencie].

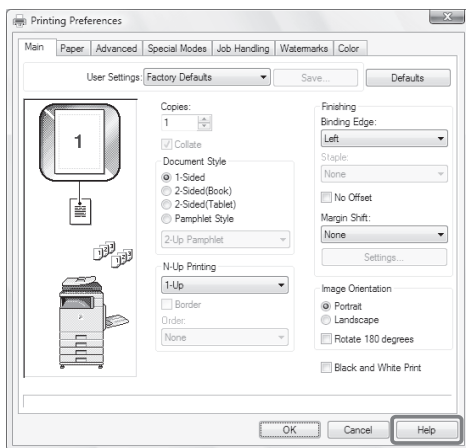

2 Kliknite na tlačidlo [Help].

Okno pomocníka (Help) sa otvorí a zobrazí sa vysvetlenie nastavenia na záložke.

Na prezeranie nastavenia pomocníka v dialógovom okne kliknite na zelený text na hornej strane okna pomocníka. kliknite na nastavenie.

Zobrazenie pomocníka pre špecifické nastavenie

Kliknite na nastavenie, o ktorom sa chcete dozvedieť viac a stlačte tlačidlo [F1]. Zobrazí sa pomocník pre toto nastavenie.

* Pre zobrazenie pomocníka určitého nastavenia vo Windows 98/Me/NT 4.0/2000/XP/Server 2003 kliknite na tlačidlo  v pravom hornom rohu okna ovládača tlačiarne a potom kliknite na nastavenie.

Keď sa zobrazí informačná ikona

Po kliknutí na ikonu sa zobrazí nepovolená kombinácia funkcií a ďalšie informácie.

Macintosh

Nasledujúci príklad popisuje ako vytlačiť dokument formátu A4 z "TextEdit" ("SimpleText" v Mac OS 9), čo je štandardný program v počítačoch Macintosh.

Inštalácia ovládača tlačiarne a konfigurovanie nastavenia v prostredí Macintosh viz "3. INŠTALÁCIA V PROSTREDÍ MACINTOSH" v Návod na inštaláciu softwaru / Sharpdesk inštalačný manuál.

Voľba veľkosti papiera

Pred zadaním príkazu k tlači zvolte v ovládači tlačiarne nastavenie papiera.

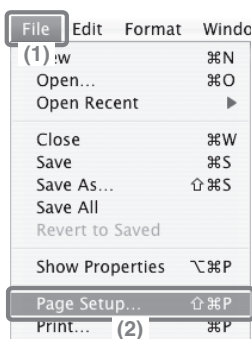

1 Otvorte okno nastavenia stránky v TextEdit.

(1) Otvorte menu [File].

(2) Zvoľte [Page Setup].

V Mac OS 9 zvolte [Print] z menu [File] pri SimpleText.

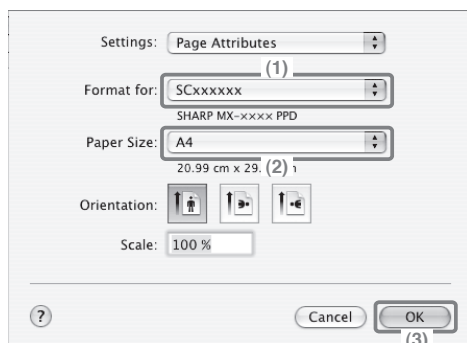

2 Zvoľte nastavenie papiera

(1) Presvedčte sa, či je zvolená správna tlačiareň.

Názov stroja, ktorý je zobrazený v menu "Format for" je normálne [SCxxxxxx]. ("xxxxxx" je skupina znakov, ktorá sa odlišuje podľa modelu vášho stroja.)

(2) Zvoľte [A4].

(3) Kliknite na tlačidlo [OK].

Tlač súboru

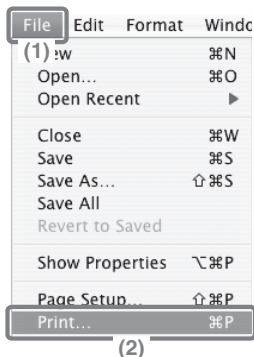

1 Vykonajte tlač z TextEdit.

(1) Otvorte menu [File].

(2) Zvoľte [Print].

V Mac OS 9 zvolte [Print] z menu [File] pri SimpleText.

2 Zvoľte nastavenie tlače a kliknite na tlačidlo [Print].

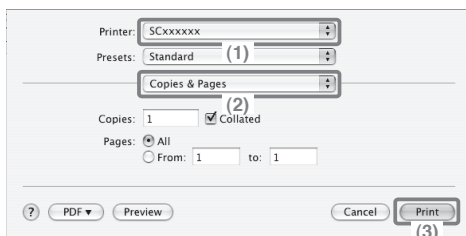

(1) Presvedčte sa, či je zvolená správna tlačiareň.

Názov stroja, ktorý je zobrazený v menu "Printer" je normálne [SCxxxxxx]. ("xxxxxx" je skupina znakov, ktorá sa odlišuje podľa modelu vášho stroja.)

(2) Zvoľte nastavenie tlače

Kliknite na ▾ vedľa [Copies & Pages] a zvolte z rozbaľovacieho menu každé nastavenie, ktoré chcete konfigurovať. Zobrazí sa obrazovka zvoleného nastavenia.

Keď sa nastavenie v Mac OS X v10.5 až 10.5.1 nezobrazí, kliknite na ▾ vedľa názvu tlačiarne.

V Mac OS 9 kliknite na ▾ vedľa [General] a z rozbaľovacej ponuky vyberte nastavenie. Zobrazí sa obrazovka zvoleného nastavenia.

(3) Kliknite na tlačidlo [Print].

Tlač je spustená.

ZRUŠENIE TLAČOVEJ ÚLOHY (NA STROJI)

Tlačovú úlohu môžete zrušiť, pokiaľ zrušenie vykonáte skôr, ako sa skutočne začne tlačiť.

STAV ÚLOHY



1 Stlačte tlačidlo [STAV ÚLOHY].

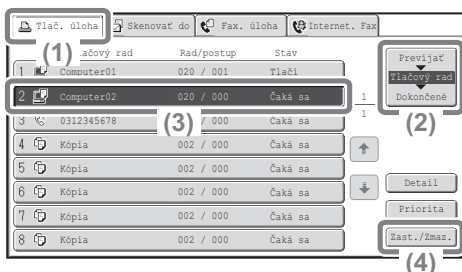

2 Zvoľte nastavenie na dotykovom paneli.

(1) Stlačte tlačidlo [Tlač. úloha].

(2) Zmeňte režim stavu tlačovej úlohy na [Prevíjať] alebo [Tlačový rad].

Prepnite na režim, ktorý ukazuje tlačidlo úlohy, ktorú chcete zrušiť.

(3) Stlačte tlačidlo tlačovej úlohy, ktorú chcete zrušiť.

(4) Stlačte tlačidlo [Zast./Zmaz.].

(5) Stlačte tlačidlo [Áno].

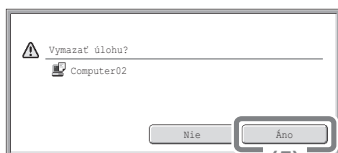

VOĽBY NASTAVENIA TLAČE

Na použitie funkcie tlače stroja je potrebné nakonfigurovať nastavenie vlastností v okne ovládača tlačiarne. Postup na otvorenie okna vlastností ovládača tlačiarne a základný postup tlače viz "TLAČ" (strana 58).

Windows

Postup pre výber nastavení v ovládači tlačiarne je vysvetlený nižšie na príklade funkcie "Prispôbiť na papier".

Funkcia Prispôbiť na papier sa používa na automatické zväčšenie alebo zmenšenie tlačenej obrazu tak, aby sa prispôbil zadanej veľkosti papiera. V tomto príklade bude obraz o veľkosti A5 tlačený na papier formátu A4.

Postupy na konfiguráciu nastavení ovládača tlačiarne sa odlišujú podľa nastavenia.

Viac informácií o nastaveniach viz "ČASTO POUŽÍVANÉ FUNKCIE" a "UŽITOČNÉ FUNKCIE TLAČIARNE" v "3. TLAČIAREŇ" v návode na používanie.

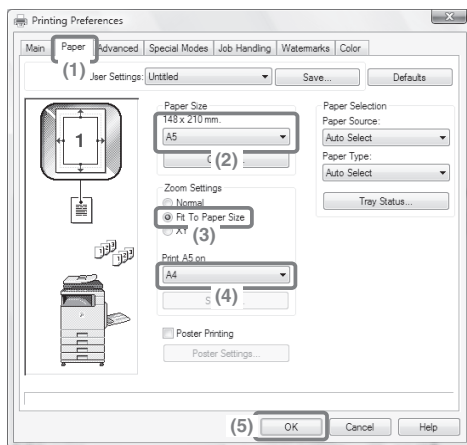

Nastavte parametre tlače.

(1) Kliknite na záložku [Paper].

(2) Zvoľte [A5].

Zadajte veľkosť tlačenej obrazu.

(3) Zvoľte [Fit To Paper Size].

(4) Zvoľte [A4].

Zadajte veľkosť papiera, na ktorý chcete tlačiť.

(5) Kliknite na tlačidlo [OK].

Tým je nastavenie dokončené. Spustite tlač.

Macintosh

Postup na konfigurovanie nastavenia ovládača tlačiarne je popísaný nižšie na príklade "Tlač viac stránok na jeden list papiera (Tisk N:1)".

Táto funkcia zmenšuje veľkosť jednotlivých stránok tak, aby bolo možné vytlačiť viac stránok na jeden list papiera. Ako príklad je popísaná tlač dvoch stránok na jeden list papiera s ohraničením.

Postup na konfigurovanie nastavenia ovládača tlačiarne sa odlišuje podľa nastavenia. **Viac informácií o nastaveniach viz "ČASTO POUŽÍVANÉ FUNKCIE" a "UŽITOČNÉ FUNKCIE TLAČIARNE" v "3. TLAČIAREŇ" v návode na používanie.**

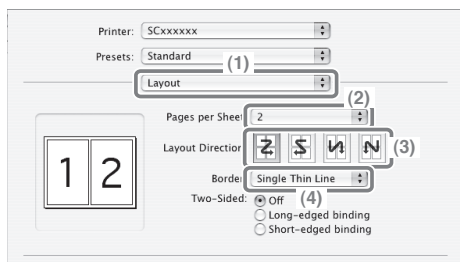

Zvoľte nastavenie tlač. Zvoľte [Layout].

(1) Zvoľte [Layout].

(2) Zvoľte [2].

(3) Zvoľte poradie stránok.

(4) Zvoľte požadovaný typ ohraničenia.

UŽITOČNÉ TLAČOVÉ FUNKCIE

Tlač na obidve strany papiera (Obojstranná tlač)

Túto funkciu použite pre tlač na obidve strany papiera.

Obojstrannú tlač môžete použiť na zmenšenie počtu tlačených listov, keď tlačíte veľký počet strán alebo keď chcete šetriť papierom.

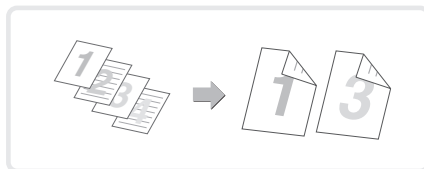

Prispôsobenie tlačeného obrazu veľkosti papiera (Prispôbiť na papier)

Túto funkciu použite na zväčšenie alebo zmenšenie tlačeného obrazu, aby sa prispôbil veľkosti papiera. Používa sa pre rôzne účely, napr. zväčšenie dokumentu veľkosti A5 alebo Invoice na papier formátu A4 alebo Letter, aby bol lepšie čitateľný alebo tlač, keď v stroji nie je založený papier rovnakej veľkosti, akú má tlačený obraz.

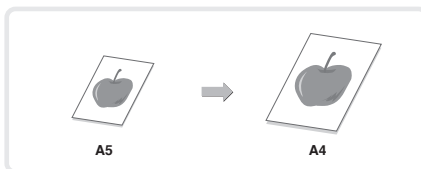

Tlač viac stránok na jeden list papiera (Tlač N:1)

Túto funkciu použijete na tlač viac stránok na jeden list papiera tým, že sa zmenší veľkosť tlačenej stránky. Používa sa to, keď chcete získať súhrnný náhľad na viac strán alebo ušetriť papier.

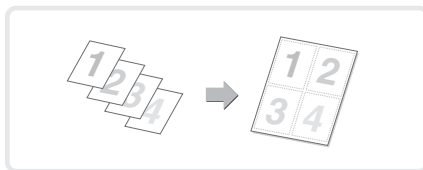

Zošívanie vytlačených strán (Zošívať)

Túto funkciu použijete na zošitie vytlačkov. (Keď je nainštalovaný finišer.)

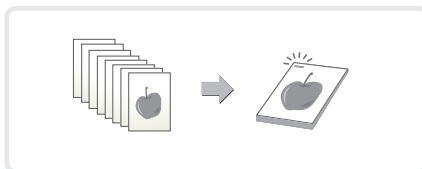

Tlač farebného obrazu v odtieňoch šedej (Čiernobiela tlač)

Túto funkciu použijete na tlač farebných obrazov v odtieňoch šedej farby. Umožní vám to ušetriť farebný toner, keď nie je farebná tlač potrebná, napr. keď potrebujete len skontrolovať obsah dokumentu.

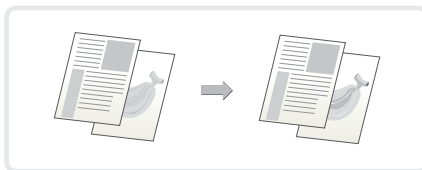

Stroj má tiež tieto funkcie

Podrobný popis jednotlivých funkcií viz "UŽITOČNÉ FUNKCIE TLAČIARNE" v "3. TLAČIARENÍ" v návode na používanie.

Funkcie vhodné na vytváranie brožúr a plagátov

- Vytvorenie brožúry (Brožúra / Zošitie brožúry)
- Pridanie okrajov (Posun okraja)
- Vytvorenie veľkého plagátu (Tlač plagátu)

Funkcie na nastavenie veľkosti a orientácie dát

- Otočenie tlačeného obrazu o 180° (Otočiť o 180°)
- Zväčšenie a zmenšenie tlačeného obrazu (Merítko / Pomer-XY)
- Nastavenie šírky čiar pri tlači (Nastavenie šírky čiary)
- Prevrátenie obrazu (Zrkadlovo prevrátený obraz)

Funkcia na nastavenie režimu farieb

- Nastavenie jasu a kontrastu obrazu (Nastavenie farieb)
- Tlač svetlého textu alebo čiar čiernej (Text čierny / Vektor čierny)
- Výber nastavenia farieb podľa typu obrazu (Typ obrazu)

Funkcia na kombináciu textu a obrazov

- Pridanie vodoznaku na tlačené stránky (Vodoznak)
- Tlač iného obrazu cez tlačený obraz (Pečať obrazu)
- Vytvorenie prekrytia tlačených obrazov (Prekrytie)

Tlačové funkcie na špeciálne účely

- Tlač určených stránok na iný papier (Iný papier)
- Vloženie listov pri tlači na transparentné fólie (Záložky fólií)
- Tlač kópie (Kópie)
- Tlač takým spôsobom, že určitá stránka je pri obojstrannej tlači ako stránka predná (Vložky kapitol)

Užitočné tlačové funkcie

- Uloženie a použitie tlačových súborov (Pozdržanie / Ukladanie dokumentov)

Skenovanie

Táto časť vysvetľuje použitie funkcie sieťového skenera a základný postup na použitie skenovacieho režimu. Ďalej sú predstavené špeciálne režimy, ktoré je možné pri funkcii sieťového skenera používať.

Pre funkciu internetového faxu je potrebná rozširujúca internetová faxová sada.

▶ FUNKCIA SIEŤOVÉHO SKENERA	70
▶ ZÁKLADNÁ OBRAZOVKA REŽIMU SKENOVANIA	71
▶ SKENOVANIE ORIGINÁLU	72
▶ ZMENA EXPOZÍCIE A TYPU OBRAZU ORIGINÁLU	73
▶ ZMENA ROZLIŠENIA	74
▶ ZMENA FORMÁTU SÚBORU	75
▶ ULOŽENIE CIEĽA	77
▶ VÝHODNÉ SPÔSOBY ODOSIELANIA	79
▶ ODOSLANIE ROVNAKÉHO OBRÁZKU NA VIAC CIEĽOV (Vysielanie obežníka)	82
▶ ŠPECIÁLNE REŽIMY SKENOVANIA	84
▶ NASTAVENIE ŠPECIÁLNYCH REŽIMOV	85
▶ UŽITOČNÉ FUNKCIE SKENERA	87

FUNKCIA SIEŤOVÉHO SKENERA

Funkciu sieťového skenera je možné na stroji použiť pre odoslanie naskenovaného obrazu viacerými spôsobmi. Funkcia sieťového skenera má nasledujúce režimy.

Režimy skenovania



Pre skenovanie obrazu na e-mail adresu použite

Skenovať do emailu



Pre uloženie obrazu na FTP server použite

Skenovať do FTP



Pre odoslanie obrazu do zdieľanej zložky vášho počítača použite

Skenovať do sieťovej zložky

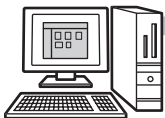

Pre spracovanie obrazu špecifickou aplikáciou použite

Skenovať na plochu

**Skenujte originál,
a potom...**



Režim USB pamäte

Tento režim použite pre uloženie obrazu do USB pamäte



Režim Internet fax

Tento režim použite pre odoslanie faxu cez Internet



Stroj podporuje priame SMTP.

PC skenovanie

Tento režim použite pre skenovanie fotografie s vykonaním korekcií pomocou počítača



Je možné použiť aplikáciu TWAIN-kompatibilnú.

Režim zadávania dát

Tento režim použite pre dokumentové riešenie s pripojenou aplikáciou



- Režimy, ktoré je možné použiť sú závislé na modely vášho stroja a na nainštalovaných rozširujúcich moduloch.
- Popisy v tomto návode sú zamerané na režim skenovania do emailu.
- 📖 Návod na používanie "4. SKENER/INTERNETOVÝ FAX"

ZÁKLADNÁ OBRAZOVKA REŽIMU SKENOVANIA

Stlačením tlačidla [ODOSLANIE OBRAZU] na dotykovom paneli sa otvorí základná obrazovka režimu skenovania. Keď sa obrazovka skenovania nezobrazí, stlačte záložku [Skenovať].

Na základnej obrazovke je možné vykonávať rôzne nastavenia.

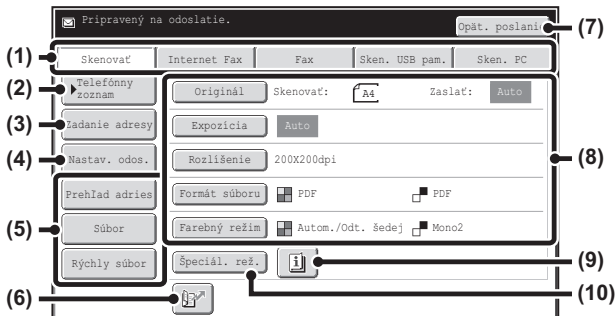

(1) Záložky režimu odoslania

Tieto tlačidlá slúžia na zmenu režimu funkcie odoslania obrazu. Pre prepnutie na režim skenovania stlačte záložku [Skenovať].

(2) Tlačidlo [Telefónny zoznam]

Stlačením tohoto tlačidla budete používať tlačidlo jednotlačidlovej voľby alebo tlačidlo skupiny. Po stlačení tlačidla sa zobrazí obrazovka adresára.

(3) Tlačidlo [Zadanie adresy]

Stlačením tohoto tlačidla sa manuálne zadá adresa cieľa miesta použitia jednotlačidlovej voľby.

(4) Tlačidlo [Nastav. odos.]

Stlačením tohoto tlačidla sa vyberie alebo zadá predmet, názov súboru, názov odosielateľa alebo text správy, ktoré už boli skôr uložené na webovej stránke.

(5) Vlastné tlačidlá

Tlačidlá tu zobrazené je možné zmeniť, aby zobrazovali vami preferované nastavenie alebo funkcie.

(6) Tlačidlo

Stlačením tohoto tlačidla sa určí cieľ za použitia vyhľadávacieho čísla*.

* 3-miestne číslo priradené cieľu počas ukladania.

(7) Tlačidlo [Opät. poslanie] / Tlačidlo [Ďalšia adr.]

Ciele posledných ôsmich úkonov skenovania do emailu, faxovania a/alebo Internet faxu sú uložené. Pre voľbu jedného z týchto cieľov stlačte požadovaného adresáta. Po zvolení cieľa sa toto tlačidlo zmení na tlačidlo [Ďalšia adr.].

(8) Nastavenie obrazu

Tu je možné zvoliť nastavenie obrazu (veľkosť originálu, expozíciu, rozlíšenie, formát súboru a farebný režim).

(9) Tlačidlo

Toto tlačidlo sa zobrazí pri voľbe špeciálneho režimu alebo 2-stranného skenovania. Stlačením tlačidla sa zobrazia zvolené špeciálne režimy.

(10) Tlačidlo [Špeciál. rež.]

Toto tlačidlo stlačte pre používanie špeciálneho režimu.

SKENOVANIE ORIGINÁLU

Nižšie je vysvetlený základný postup na skenovanie.

Táto časť popisuje, ako odoslať naskenovaný súbor e-mailom.

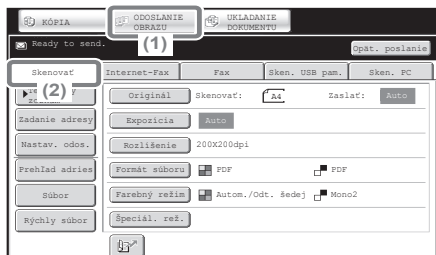
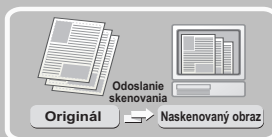

1 Zvoľte nastavenie na dotykovom paneli.

- (1) Stlačte tlačidlo [ODOSLANIE OBRAZU].
- (2) Stlačte záložku [Skenovať].
Objaví sa základná obrazovka skenovacieho režimu.

Skenovaná strana musí smerovať hore!

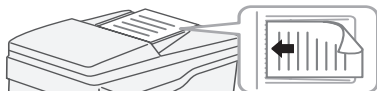

2 Vložte originály.

Keď používate sklo na dokumenty, dajte originál skenovanou stranou dole.

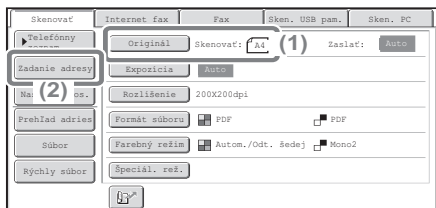

3 Zvoľte nastavenie na dotykovom paneli.

- (1) Presvedčte sa, či je zobrazená veľkosť založeného originálu.
- (2) Stlačte tlačidlo [Zadanie adresy].
- (3) Stlačte tlačidlo [Komu].
Objaví sa obrazovka zadávania textu. Zadajte e-mailovú adresu cieľa a stlačte tlačidlo [OK].



4 Stlačte tlačidlo [FAREBNÉ KOPIROVANIE] alebo tlačidlo [ČIERNOBIELE KOPIROVANIE].



ZMENA EXPOZÍCIE A TYPU OBRAZU ORIGINÁLU

Podľa skenovaného originálu je možné nastaviť expozíciu a typ obrazu originálu. Nižšie je popísaný postup na stmavenie expozície a nastavenie typu obrazu originálu na "Text/tlač. fotografia".

Skenovaná strana musí smerovať hore!



1 Vložte originály.

Keď používate sklo na dokumenty, dajte originál skenovanou stranou dole.

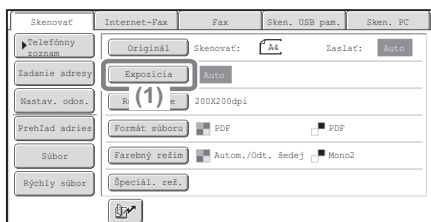

2 Zvoľte nastavenie na dotykovom paneli.

(1) Stlačte tlačidlo [Expozícia].

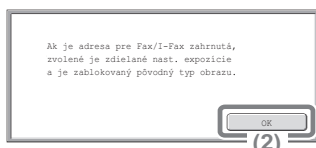

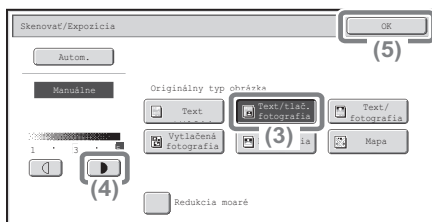

(2) Prečítajte si zobrazenú správu a stlačte tlačidlo [OK].



(3) Stlačte tlačidlo [Text/tlač. fotografia].

(4) Stmavte svetlé farby tlačidlom .

Na nastavenie expozície je k dispozícii 5 úrovní. Stmavte svetlé originály tlačidlom  alebo zosvetlite tmavé originály tlačidlom .

(5) Stlačte tlačidlo [OK].



3 Zadajte cieľ a potom stlačte tlačidlo [FAREBNÉ KÓPIROVANIE] alebo tlačidlo [ČIERNOBIELE KÓPIROVANIE].



ZMENA ROZLIŠENIA

Podľa typu originálu môžete nastaviť vhodné rozlíšenie.
Táto časť vysvetľuje, ako nastaviť rozlíšenie na "300X300dpi", ktoré dáva detailnejší obraz ako východzie rozlíšenie.

Skenovaná strana musí smerovať hore!



1 Vložte originály.

Keď používate sklo na dokumenty, dajte originál skenovanou stranou dole.

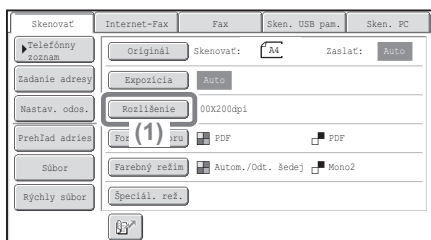

2 Zvoľte nastavenie na dotykovom paneli.

(1) Stlačte tlačidlo [Rozlíšenie].

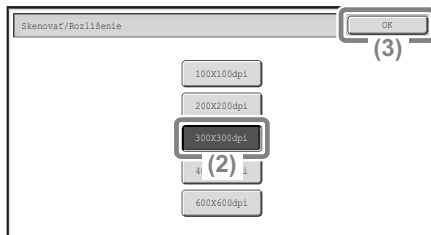

(2) Stlačte tlačidlo [300X300dpi].

(3) Stlačte tlačidlo [OK].



3 Zadajte cieľ a potom stlačte tlačidlo [FAREBNÉ KOPIROVANIE] alebo tlačidlo [ČIERNOBIELE KOPIROVANIE].



ZMENA FORMÁTU SÚBORU

Formát súboru (typ súboru a typ kompresie dát) na odosielanie naskenovaného obrázku sa zadáva pri programovaní cieľa pre tlačidlo predvoľby, môžete ho však v priebehu prenosu zmeniť.

Nižšie uvedený postup vysvetľuje, ako odoslať naskenovaný obraz v plnofarebnom formáte TIFF.

Skenovaná strana musí smerovať hore!



1 Vložte originály.

Keď používate sklo na dokumenty, dajte originál skenovanou stranou dole.

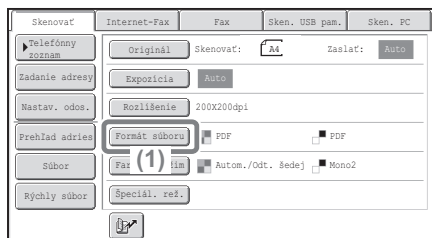

2 Zvoľte nastavenie na dotykovom paneli.

(1) Stlačte tlačidlo [Formát súboru].

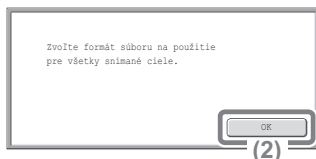

(2) Prečítajte si zobrazenú správu a stlačte tlačidlo [OK].

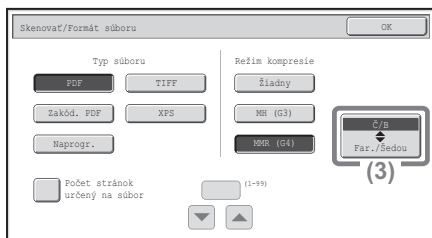

(3) Zmeňte režim na Far./Šedou.

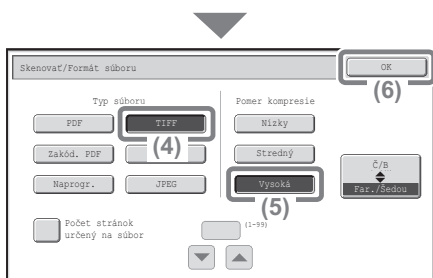

Zvoľte nastavenie na dotykovom paneli.

(Pokračovanie)

(4) Stlačte tlačidlo [TIFF].

(5) Stlačte tlačidlo [Vysoká].

Tým sa nastaví vysoký stupeň kompresie dát.

Vyšší pomer kompresie vytvára súbor menšej veľkosti.

(6) Stlačte tlačidlo [OK].



3 Zadajte cieľ a stlačte tlačidlo [FAREBNÉ KOPIROVANIE].

Keď je typ súboru nastavený na [Zakód. PDF], budete na začiatku prenosu vyzvaní k zadaniu hesla.



ULOŽENIE CIEĽA

Nižšie je uvedený postup na ukladanie e-mailových adries, priradených tlačidlám predvoľby na skenovanie do e-mailu. Uložené e-mailové adresy je možné rýchlo a jednoducho vyvolať.

Pokiaľ často posielate obrázky do rovnakej skupiny cieľov, je možné e-mailové adresy týchto cieľov uložiť spoločne ako skupinu. Uloženie cieľov pre iné režimy funkcie sieťového skenera viz "UKLADANIE ADRIES CIEĽOV JEDNOTLIVÝCH REŽIMOV SKENOVANIA DO ADRESÁRA" v "4. SKENER/INTERNETOVÝ FAX" v návode na používanie.

Uloženie tlačidla individuálneho cieľa

SYSTÉMOVÉ
NASTAVENIA



1 Stlačte tlačidlo [SYSTÉMOVÉ NASTAVENIA].

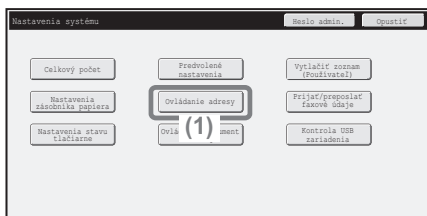

2 Zvoľte nastavenie na dotykovom paneli.
(1) Stlačte tlačidlo [Ovládanie adresy].

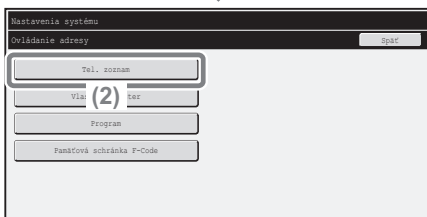

(2) Stlačte tlačidlo [Tel. zoznam].

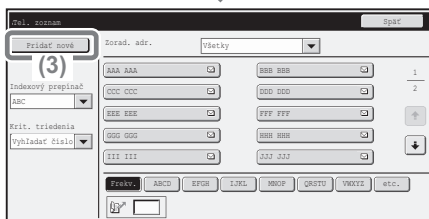

Zvoľte nastavenie na dotykovom paneli.
(Pokračovanie)
(3) Stlačte tlačidlo [Pridať novú].

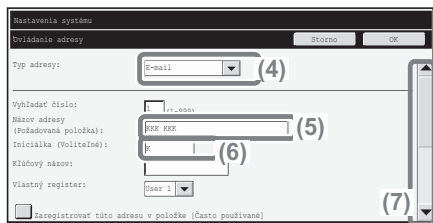

(4) Zvoľte [E-mail] z ponuky "Typ adresy".

(5) Stlačte textový rámček "Název adresy".

Zobrazí sa obrazovka zadávania textu. Zadajte názov cieľa.

(6) Stlačte textový rámček "Iniciálka".

Zobrazí sa obrazovka zadávania textu. Zadajte vyhľadávacie znaky cieľa.

(7) Pomocou rolovacej lišty môžete posúvať obrazovkou.

(8) Stlačte textový rámček "E-mailová adresa".

Zobrazí sa obrazovka zadávania textu. Zadajte e-mailovú adresu, ktorú chcete uložiť.

(9) Stlačte tlačidlo [OK].



Musia sa zadať položky podľa kroku vyššie. Podrobnosti k zadaným položkám viz "6. NASTAVENIA SYSTÉMU" v návode na používanie. Keď sa rovnaký dokument alebo obraz odosiela na viacero cieľov, je vhodné si uložiť skupinu cieľov. Podrobnosti k ukladaniu skupín viz "6. NASTAVENIA SYSTÉMU" v návode na používanie.

VÝHODNÉ SPÔSOBY ODOSELANIA

K dispozícii sú funkcie ako jednotlačidlové odoslanie, opätovné odoslanie a ďalšie užitočné funkcie odosielania, ktoré zjednodušujú odoslanie obrazu.

Jednotlačidlová voľba

Stlačením tohoto tlačidla je možné vyvolať cieľ, uložený v jednotlačidlovej voľbe.

Skenovať	Internet fax	Fax	Sken. USB pam.	Sken. PC
Telefónny zoznam	Originál	Skenovať: A4	Zaslať: Auto	
Zad (1) esy	Expozícia	Auto		
Nastav. odos.	Rozlíšenie	200x200dpi		
Prehľad adres	Formát súboru	PDF	PDF	
Súbor	Farbný režim	Autom./Odt. šedej	Mono2	
Rýchly súbor	Špeciál. rež.			

(1) Stlačte tlačidlo [Telefónny zoznam].

Komu (3)							
AAA AAA	BBB BBB	1					
CCC CCC (2)	DDD DDD	2					
EEE EEE	FFF FFF						
GGG GGG	HHH HHH						
III III	JJJ JJJ						
Frekv.	ABCD	EFGR	IJKL	MNOP	QRSTU	VWXYZ	etc.
Zorad. adr.							

(2) Kliknite na tlačidlo, pod ktorým je požadovaný adresár uložený.

Na zmenu počtu tlačidiel jednotlačidlových volieb zobrazených na displeji stlačte tlačidlo **5 10 15**. Môžete zvoliť 5, 10 alebo 15 tlačidiel.

(3) Stlačte tlačidlo [Komu].

Keď je pre tlačidlo predvoľby naprogramovaná e-mailová adresa, potom po jeho stlačení zvolíte typ príjemcu stlačením [Komu] alebo [Cc].

Opakované odoslanie

Stlačením tlačidla [Opät. poslanie] je možné poslať obrázok na jednu z posledných 8 cieľov, do ktorých sa odosielať. Opakované odoslanie nie je v niektorých prípadoch možné, napríklad keď je obrázok rozoslaný pomocou tlačidla predvolby s naprogramovanou skupinou.



(1) Stlačte tlačidlo [Opät. poslanie].

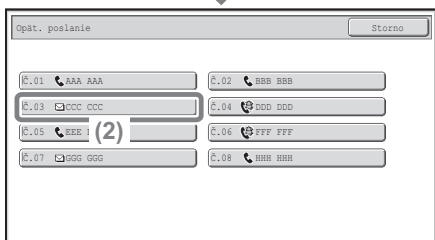

(2) Kliknite na tlačidlo, pod ktorým je požadovaný adresár uložený.
Ciele, ktoré sa objavia, môžu byť tiež faxové ciele alebo internetové faxové ciele.

Odosielanie pomocou vyhľadávacieho čísla

Keď programujete individuálne alebo skupinové tlačidlá, priradí sa 3-miestne vyhľadávacie číslo. Cieľ môžete vybrať pomocou tlačidla  a 3-miestneho vyhľadávacieho čísla. Pre zistenie vyhľadávacieho čísla vytlačte príslušný zoznam v menu adresára v systémovom nastavení.

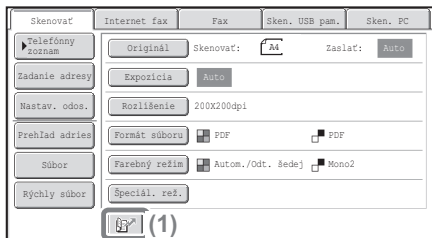

(1) Stlačte tlačidlo .

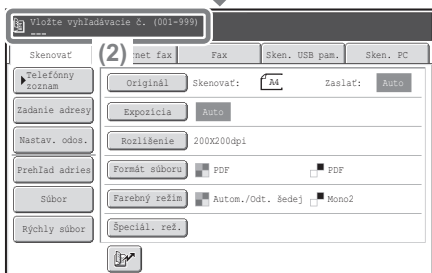

(2) Pomocou číselných tlačidiel zadajte 3-miestne vyhľadávacie číslo.

ODOSLANIE ROVNAKÉHO OBRÁZKU NA VIAC CIEĽOV (Vysielanie obežníka)

Pomocou jednoduchkej operácie je možné odoslať rovnaký obraz v režime viacnásobného skenovania (okrem režimu skenovania do sieťovej zložky) do adresára režimu Internet faxu a režimu faxu. Pokiaľ často odosielite obrázky do rovnakej skupiny adresárov, doporučuje sa uložiť tieto adresáre ako skupinu pod tlačidlo jednotlačidlovej voľby.

Nižšie je uvedený postup na výber viac cieľov priradených tlačidlám predvoľby a odoslanie obrázku na tieto cieľe.

Skenovaná strana musí smerovať hore!



1 Vložte originály.

Keď používate sklo na dokumenty, dajte originál skenovanou stranou dole.

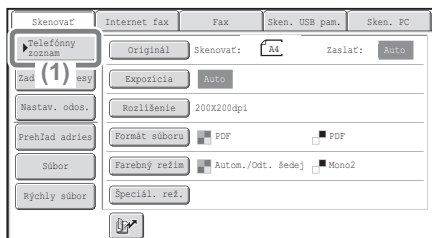

2 Zvoľte nastavenie na dotykovom paneli

(1) Stlačte tlačidlo [Telefónny zoznam].

(2) Kliknite na tlačidlo jednotlačidlovej voľby, pod ktorým je požadovaný adresár uložený.

Na zmenu počtu tlačidiel jednotlačidlových volieb zobrazených na displeji stlačte tlačidlo . Môžete zvoliť 5, 10 alebo 15 tlačidiel.

(3) Stlačte tlačidlá jednotlačidlovej voľby ďalších adresárov, na ktoré chcete obraz odosielať.

(4) Stlačte tlačidlo [Komu].

(5) Stlačte tlačidlo [Prehľad adries].

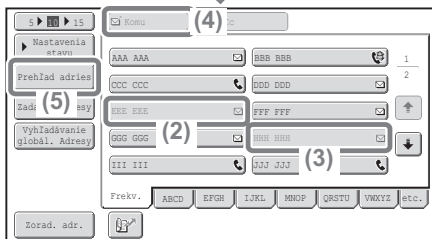

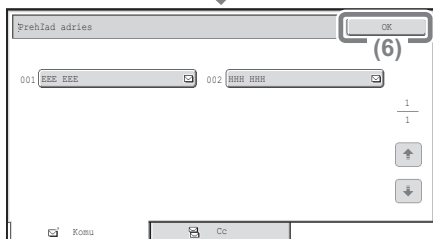

**Zvoľte nastavenie na dotykovom paneli.
(Pokračovanie)**

(6) Skontrolujte cieľe a potom stlačte tlačidlo [OK].

Na odstránenie cieľa stlačte tlačidlo cieľa, ktorý chcete vyradiť. Objaví sa hlásenie potvrdzujúce zrušenie. Stlačte tlačidlo [Áno].



3 Stlačte tlačidlo [FAREBNÉ KOPÍROVANIE] alebo tlačidlo [ČIERNOBIELE KOPÍROVANIE].

Keď sú do obežníkového vysielania zahrnuté cieľe faxu alebo Internet faxu, tlačidlo [FAREBNÉ KOPÍROVANIE] nie je možné stlačiť. Stlačte tlačidlo [ČIERNOBIELE KOPÍROVANIE].



ŠPECIÁLNE REŽIMY SKENOVANIA

Špeciálne režimy umožňujú vykonávať rôzne skenovacie prenosy pre špecifické účely.

Nasledujúce stránky ukazujú typy skenovacích prenosov, ktoré je možné vykonávať. (Nie sú však vysvetlené postupy pre použitie jednotlivých špeciálnych režimov)

Každý špeciálny režim má vlastné nastavenie a postupy, základný postup je však pre všetky režimy rovnaký. Na nasledujúcej stránke je popísaný základný postup pre nastavenie špeciálneho režimu na príklade funkcie "Potlačiť pozadie".

Konkrétne postupy na použitie špeciálnych režimov viz "ŠPECIÁLNE REŽIMY" v "4. SKENER/INTERNETOVÝ FAX" v návode na používanie.

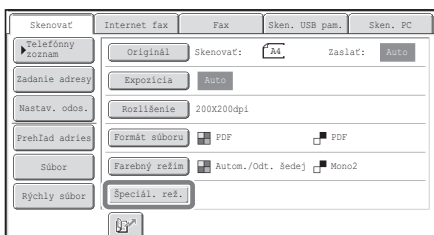

Na použitie špeciálneho režimu otvorte menu špeciálnych režimov a stlačte tlačidlo režimu, ktorý chcete použiť. Menu sa odlišuje podľa toho, či je nastavený režim skenovania, režim internetového faxu alebo režim skenovania do USB pamäte.

Stlačte tlačidlo [Špeciál. rež.] v základnej obrazovke, aby ste otvorili menu špeciálnych režimov.

Režim skenovania

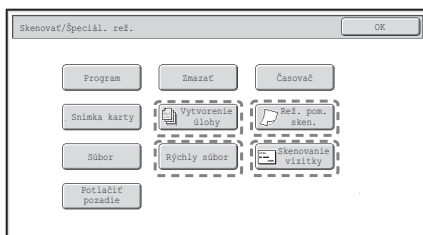

Keď je stlačené tlačidlo ohraničené , tlačidlo sa zvýrazní a nastavenie je dokončené.

Pri stlačení ľubovoľného iného tlačidla špeciálnych režimov sa zobrazí obrazovka, umožňujúca voľbu nastavenia tohoto režimu.

Tlačidlá, ktoré sa objavia, sa odlišujú podľa krajiny a regiónu a podľa nainštalovaných prídavných zariadení.

NASTAVENIE ŠPECIÁLNYCH REŽIMOV

Nižšie je vysvetlený postup na nastavenie špeciálneho režimu pre funkciu skenera.

Nastavenie, ktoré je treba zadať, sa odlišuje podľa jednotlivých špeciálnych režimov, obecný postup je však rovnaký. Nižšie je ako príklad popísaný postup na nastavenie funkcie "Vybielenie slabých farieb (Potlačiť pozadie)".

Skenovaná strana musí smerovať hore!



1 Vložte originál.

Keď používate sklo na dokumenty, dajte originál skenovanou stranou dole.

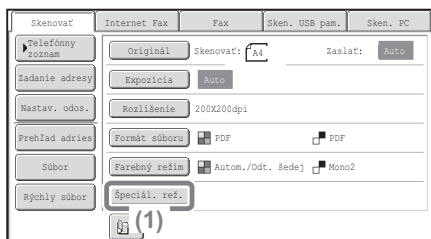

2 Zvoľte nastavenie na dotykovom paneli.

(1) Stlačte tlačidlo [Špeciál. rež.].

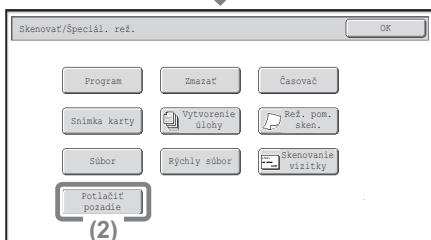

(2) Stlačte tlačidlo [Potlačiť pozadie].

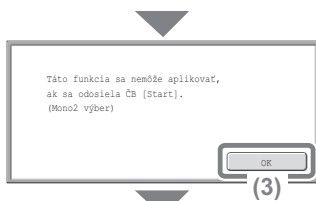

Zvoľte nastavenie na dotykovom paneli.

(Pokračovanie)

(3) Prečítajte si zobrazené hlásenie a stlačte tlačidlo [OK].

(4) Pomocou tlačidiel [-] [+] zvolte požadovanú sýtosť pozadia.

K dispozícii sú 3 úrovne. Stlačením tlačidla [-] sa volí svetlejšie pozadie. Stlačením tlačidla [+] sa volí tmavšie pozadie.

Tu je zvolené "1" pre najsvetlejšie pozadie.

(5) Stlačte tlačidlo [OK].



3 Zadajte cieľ a stlačte tlačidlo [FAREBNÉ KOPIROVANIE].

Túto funkciu nie je možné použiť, keď je farebný režim nastavený na [Mono2].



UŽITOČNÉ FUNKCIE SKENERA

Vymazanie odtieňov okraja (Mazanie)

Túto funkciu použite na vymazanie odtieňov okrajov, ktoré sa objavujú pri skenovaní kníh alebo iných silných originálov.



Vybielenie slabých farieb (Potlačenie pozadia)

Túto funkciu použite na potlačenie svetlého pozadia v skenovanom obraze.

Používa sa na skenovanie originálu vytlačeného na farebnom papieri.

Táto funkcia nepracuje v čiernobiely režime.

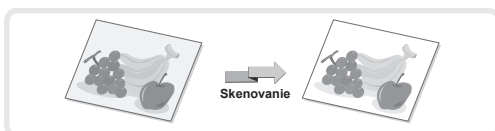

Skenovanie oboch strán karty na jeden list papiera (Snímka karty)

Túto funkciu použite na naskenovanie prednej a zadnej strany karty ako jedného obrázku.

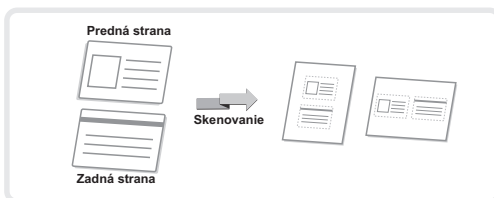

Odosielanie veľkého počtu stránok (Vytvorenie úlohy)

Sadu originálov vyššiu ako indikačná čiara nemôže automatický podávač originálov podávať naraz. Funkcia vytvárania úlohy vám umožní rozdeliť originály do sád, podávať jednotlivé sady a odoslať ich ako jednotlivé úlohy.



Stroj má tiež tieto funkcie

Konkrétne postupy použitia špeciálnych režimov viz "ŠPECIÁLNE REŽIMY" alebo "FUNKCIE PRÍJMU INTERNETOVÉHO FAXU" v časti "4. SKENER/INTERNETOVÝ FAX" v návode na používanie.

- Odosielanie obrazu v určenom čase (Časovač)
- Použitie uložených nastavení (Program)
- Skenovanie tenkých originálov (Režim pomalého skenovania)
- Skenovanie vizitiek (Skenovanie vizitiek)
- Zmena nastavenia tlače správy o prenose (Správa o transakcii)
- Presmerovanie prijatého internetového faxu na e-mailovú adresu (Nastavenia prichádzajúceho smerovania)

Ukladanie dokumentov

Funkcia ukladania dokumentov sa používa na uloženie dokumentov alebo tlačeného obrazu na pevný disk pri kopírovaní, tlače alebo iných úlohách. Uložený súbor je možné vyvolať a použiť kedykoľvek je to potrebné. Táto časť predstavuje niekoľko funkcií na ukladanie dokumentov.

- ▶ **UKLADANIE DOKUMENTOV** 90
- ▶ **RÝCHLE ULOŽENIE DÁT DOKUMENTU (Rýchly súbor)** 92
- ▶ **DOPLNENIE INFORMÁCIÍ PRI UKLADANÍ SÚBORU (Súbor)** 93
- ▶ **SAMOSTATNÉ ULOŽENIE DÁT DOKUMENTU (Skenovať na HDD)** 96
- ▶ **TLAČ ULOŽENÉHO SÚBORU** 98

UKLADANIE DOKUMENTOV

Funkcia ukladanie dokumentov umožňuje uložiť dáta dokumentu kopírovacej alebo faxovej úlohy ako súbor na pevný disk stroja. Súbor je možné podľa potreby vyvolať a vytlačiť alebo odoslať.

Použitie funkcie ukladanie dokumentov

Kopírovanie

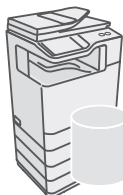

Skenovanie

Tlač



Súbory, ktoré chcete uložiť na neskoršie použitie

Rýchle a jednoduché uloženie

Rýchly súbor

Pomocou rýchleho súboru je možné úlohu rýchlo uložiť bez toho, aby bolo nutné sa zdržovať rôznymi nastaveniami.

Rýchla zložka súboru

Do tejto zložky sa ukladajú rýchle súbory.

Uloženie a usporiadanie

Súbor

Pri použití súboru je možné k ukladanému súboru priradiť názov užívateľa a názov súboru. Pre jednoduchšiu správu je tiež možné zvoliť zložku, do ktorej bude súbor uložený.

Hlavná zložka / Vlastná zložka

Keď nie je pri ukladaní Súboru alebo pri Skenovať na HDD nie je určená zložka na ukladanie, Súbor sa uloží do Hlavnej Zložky. Okrem hlavnej zložky je možné súbory ukladať do vlastných zložiek. Vlastné zložky sa vytvárajú v systémových nastaveniach.

Skenovať na HDD

Pomocou Skenovať na HDD sa dokument uloží na pevný disk bez toho, aby sa vykonala tlač alebo odoslanie dokumentu. Podobne ako pri Súbor, je možné k ukladanému súboru priradiť názov užívateľa, názov súboru a zvoliť zložku.

Uložené súbory je možné tlačiť alebo prenášať, kedykoľvek je to potrebné. Súbor uložený pomocou ovládača tlačiarne nie je možné odoslať.

Funkcia ukladania dokumentov sa používa v týchto situáciách

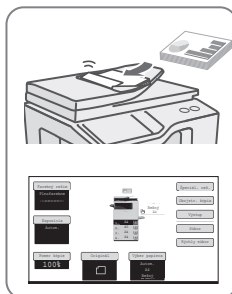
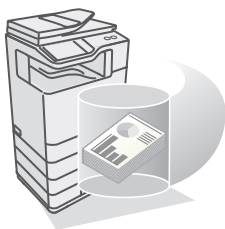

Za tejto situácie...

Na jednanie pripravujete kópie mnohostránkových dokumentov, ale počet účastníkov sa náhle zvyší a potrebujete rýchlo pripraviť dodatočné kópie dokumentov.

Funkcia je užitočná

Naskenovanie všetkých stránok dokumentov zaberie nejaký čas. Navyiac je treba znova zadať nastavenie na kopírovanie. V tejto situácii nie je treba prepadať panike. Jednoducho vytlačte súbor, ktorý ste si uložili pomocou funkcie ukladanie dokumentov. Nie je potrebné znova skenovať originály ani nastavovať funkcie kopírovania.

Za tejto situácie...

Formuláre pre denné alebo týždenné správy sú uložené v kancelárii, ale často sa spotrebujú a musíte vytlačiť ďalšie s použitím súboru originálu.

Funkcia je užitočná

Keď uložíte formuláre pre denné a týždenné správy spoločne do zložky, môžu užívatelia získať formulár pomocou webovej stránky alebo použitím ovládacieho panela stroja.

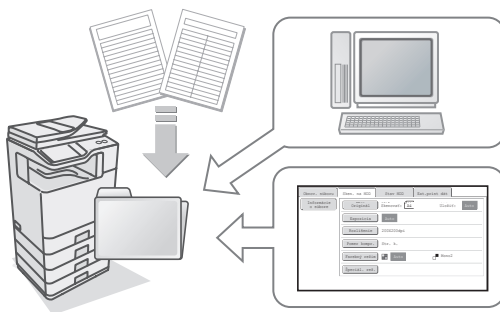

Funkcie, ktoré ešte viac zjednodušujú použitie ukladaných dokumentov

Keď je aktivované overovanie užívateľa, je možné v informáciách o užívateľovi nastaviť parameter "Môj priečinok". Keď užívateľ vyvoláva uložený súbor, objaví sa najskôr "Môj priečinok" a ušetrí tak užívateľovi prácu s nastavením zložky.

Informácie k nastaveniu "Môj priečinok" viz "Zoznam používateľov" v "6. NASTAVENIA SYSTÉMU" v návode na používanie.

RÝCHLE ULOŽENIE DÁT DOKUMENTU (Rýchly súbor)

Táto časť vysvetľuje na príklade kopírovania použitie funkcie Rýchly Súbor na uloženie dokumentu. Rýchly Súbor je najjednoduchší spôsob na uloženie súboru pomocou funkcie ukladania dokumentov.

Skenovaná strana musí smerovať hore!



1 Vložte originál.

Keď používate sklo na dokumenty, dajte originál skenovanou stranou dole.

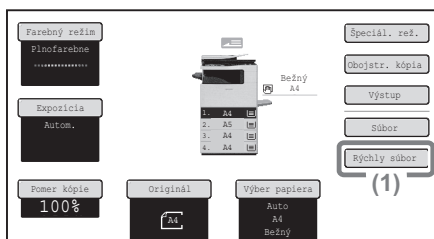

2 Zvoľte nastavenie na dotykovom paneli.

Zadajte nastavenie rovnakým spôsobom, ako pri normálnom kopírovaní.

(1) **Stlačte tlačidlo [Rýchly súbor].**

(2) **Stlačte tlačidlo [OK].**

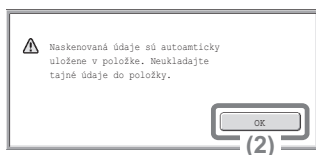

3 Zadajte počet kópií a potom stlačte tlačidlo [FAREBNÉ KOPÍROVANIE] alebo tlačidlo [ČIERNOBIELE KOPÍROVANIE].

Súbor je uložený na pevný disk v rovnakom čase, kedy sa vytvára kópia.

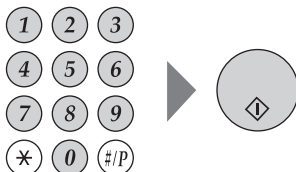

DOPLNENIE INFORMÁCIÍ PRI UKLADANÍ SÚBORU (Súbor)

Nižšie je na príklade kopírovania vysvetlený postup na uloženie naskenovaného obrázku do hlavnej zložky. Na rozdiel od rýchleho súboru je možné k súboru priradiť názov súboru a meno užívateľa.

Skenovaná strana musí smerovať hore!



1 Vložte originály.

Keď používate sklo na dokumenty, dajte originál skenovanou stranou dole.

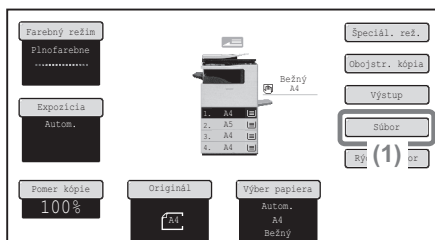

2 Zvoľte nastavenie na dotykovom paneli.

Zadajte nastavenie rovnakým spôsobom, ako pri normálnom kopírovaní.

(1) Stlačte tlačidlo [Súbor].



(2) Stlačte tlačidlo [Meno užívateľa].

Zvoľte nastavenie na dotykovom paneli.

(Pokračovanie)

(3) Stlačte tlačidlo [Name 1].

(4) Stlačte tlačidlo [OK].

Meno užívateľa Storno OK

Name 1 Name 2 1
Name 3 (3) Name 4 2
Name 5 Name 6 1
Name 7 Name 8
Name 9 Name 10
Name 11 Name 12

Všetky ABCD EFGH IJKL MNOP QRSTU VWXYZ etc.

(5) Stlačte tlačidlo [Názov súboru].

Objaví sa obrazovka na zadávanie textu. Zadáajte názov cieľa.

(6) Stlačte tlačidlo [Uložené v:].

Informácie o súbore Storno OK

Dôverné

Heslo

Meno (5) eĽa Name 1

Názov súboru file-01

Uložené v: hlavný prieč. (6)

(7) Stlačte tlačidlo [Použiv. 1].

(8) Stlačte tlačidlo [OK].

Uložené v: OK (8)

Hlavný prieč.

Použiv. 1 Použiv. 2 1
Použiv. 3 (7) Použiv. 4 2
Použiv. 5 Použiv. 6
Použiv. 7 Použiv. 8
Použiv. 9 Použiv. 10

Všet. prieč. ABCD EFGHI JKLMN OPQRST UVWXYZ

(9) Stlačte tlačidlo [OK].

Informácie o súbore Storno OK (9)

Dôverné

Heslo

Meno užívateľa Name 1

Názov súboru file-01

Uložené v: Použiv. 1

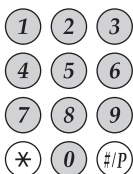

3 Zadajte počet kópií a potom stlačte tlačidlo [FAREBNÉ KOPIROVANIE] alebo tlačidlo [ČIERNOBIELE KOPIROVANIE].

Súbor je uložený na pevný disk v rovnakom čase, kedy sa vytvára kópia.

Oprava počtu



Zrušiť skenovanie



Zrušiť kopírovanie



SAMOSTATNÉ ULOŽENIE DÁT DOKUMENTU (Skenovať na HDD)

Dáta dokumentu môžete jednoducho uložiť aj bez kopírovania, tlače alebo odoslania.

Nižšie je vysvetlený postup na uloženie súboru do hlavného priečinku.

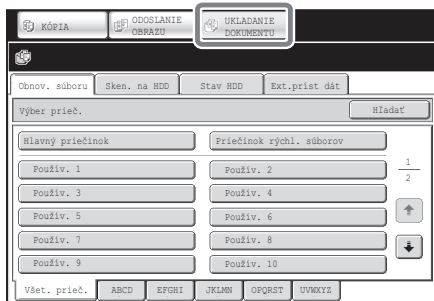

1 Stlačte tlačidlo [UKLADANIE DOKUMENTU].

Objaví sa základná obrazovka režimu ukladania dokumentu.

Skenovaná strana musí smerovať hore!



2 Vložte originály.

Keď používate sklo na dokumenty, dajte originál skenovanou stranou dole.



3 Stlačte tlačidlo [Sken. na HDD].

Objaví sa základná obrazovka skenovania na pevný disk. Na zadanie názvu užívateľa, názvu súboru a zložky stlačte tlačidlo [Informácie o súbore].

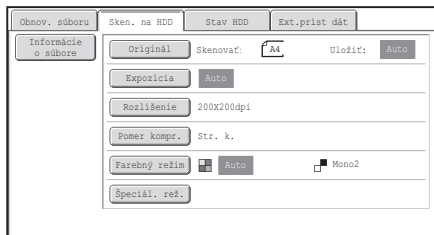



4 Stlačte tlačidlo [FAREBNÉ
KOPÍROVANIE] alebo
tlačidlo [ČIERNOBIELE
KOPÍROVANIE].

TLAČ ULOŽENÉHO SÚBORU

Súbor uložený pomocou funkcie ukladania dokumentov môžete vyvolať a potom vytlačiť alebo odoslať.

Táto časť vysvetľuje, ako vyvolať a vytlačiť súbor uložený v hlavnej zložke.

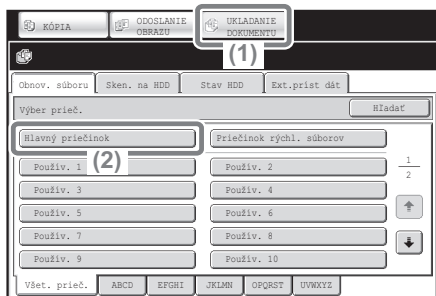

Vyberte súbor a vytlačte ho.

(1) Stlačte tlačidlo [UKLADANIE DOKUMENTU].

(2) Stlačte tlačidlo [Hlavný priečink].



(3) Stlačte tlačidlo súboru, ktorý chcete vyvolať.

Stlačte tlačidlo [Prepnúť obrazovku] pre zobrazenie obrazovky prepínania displeja. Stlačte tlačidlo [Miniatura] na obrazovke prepínania displeja pre zobrazenie náhľadu obrázkov tlačidiel súboru.

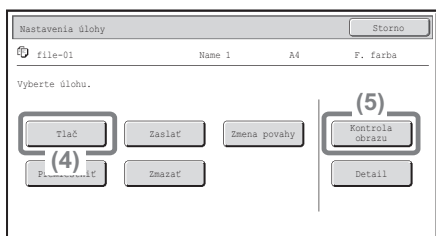

(4) Stlačte tlačidlo [Tlač].

(5) Stlačte tlačidlo [Kontrola obrazu] pre kontrolu obsahu súboru.

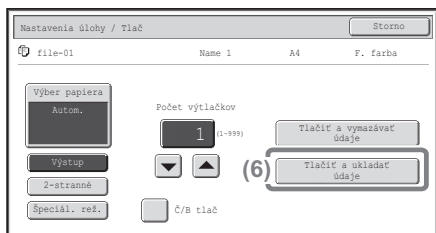

(6) Stlačte tlačidlo [Tlačiť a ukladať údaje].

Na zachovanie súboru po vytlačení stlačte tlačidlo [Tlačiť a ukladať údaje].

Na vymazanie súboru po vytlačení zvolte [Tlačiť a vymazávať údaje].

Systemové nastavenia

Systemové nastavenia umožňujú nastaviť funkcie stroja tak, aby vyhovovali potrebám vášho pracoviska. Táto časť krátko predstavuje niekoľko systémových nastavení.

Podrobný popis systémových nastavení viz

"6. NASTAVENIA SYSTÉMU" v návode na používanie.

► SYSTÉMOVÉ NASTAVENIA	100
-------------------------------------	------------

SYSTÉMOVÉ NASTAVENIA

V obrazovke systémových nastavení je možné nastavovať dátum a čas, ukladať destinácie pre faxovanie a skenovanie, vytvárať zložky na ukladanie dokumentov a vykonávať veľa ďalších nastavení, týkajúcich sa funkcií stroja.

Nižšie je uvedený postup na otvorenie obrazovky systémových nastavení a popis položiek obrazovky.

Podrobné vysvetlenie systémových nastavení viz "6. NASTAVENIA SYSTÉMU" v návode na používanie.

Vyvolanie obrazovky systémových nastavení

SYSTÉMOVÉ
NASTAVENIA



1 Stlačte tlačidlo [SYSTÉMOVÉ NASTAVENIA].



Objaví sa obrazovka systémových nastavení.

Aké tlačidlá sa objavia, závisí na nainštalovaných prídavných zariadeniach.

Čo môžete robiť v systémových nastaveniach

Nastavenie	Popis
Celkový počet	Zobrazí celkový počet vytlačených stránok pre jednotlivé typy úloh, napríklad kopírovanie alebo tlač.
Predvolené nastavenia	Umožňujú nastaviť kontrast dotykového panela, nastaviť hodiny a meniť softwarovú klávesnicu, používanú na zadávanie textu.
Vytlačiť zoznam (Používateľ)	Umožňuje tlačiť zoznamy ukazujúce stav a nastavenie stroja.
Nastavenia zásobníka papiera	Používa sa na zadanie typu a formátu papiera v jednotlivých zásobníkoch a na ukladanie nových typov papiera.
Ovládanie adresy	Ciele pre funkciu odosielania obrázkov je možné priradiť k tlačidlám predvoľby a nastavenie je možné priradiť k programovým tlačidlám.

Nastavenie	Popis
Prijat'/preposlat' faxové údaje	Používa sa na konfiguráciu nastavení pre príjem faxov a internetových faxov a nastavení na presmerovanie prijatých faxov a internetových faxov.
Nastavenia stavu tlačiarne	Používa sa na nakonfigurovanie nastavení pre tlač bez použitia ovládača tlačiarne a nastavení pre funkcie tlačiarne.
Ovládanie dokument filing	Používa sa na uloženie, editácie a mazanie vlastných priečinkov pre funkciu ukladania dokumentov.
Kontrola USB zariadenia	Používa sa na kontrolu stavu pripojenia USB zariadenia.

Systemové nastavenie (administrátor)

Systemové nastavenia (administrátor)* sú nastavenia systému, ktoré môže vykonávať len administrátor stroja. Pre konfigurovanie nastavení sa musí zadať heslo administrátora.

Avšak, keď je zapnutá autorizácia užívateľov, užívatelia ktorí sa prihlásia s istými užívateľskými právami budú môcť konfigurovať tieto nastavenia bez zadania hesla administrátora. Konzultujte s vaším administrátorom.

* Napriek tomu, že návody k stroju uvádzajú systemové nastavenia vyžadujúce práva administrátora ako "systemové nastavenia (administrátor)", jedná sa len pre zjednodušenie popisu nastavenia. Slovo "administrátor" sa nezobrazuje na dotykovom paneli ani nikde inde na stroji.

Položky systemových nastavení (administrátor) viz "6. NASTAVENIA SYSTÉMU" v návode na používanie.

Riešenie problémov

Táto časť obsahuje odpovede na často kladené otázky a popisuje ako vybrať zablokovaný papier.

- ▶ ČASTO KLADENÉ OTÁZKY 104
- ▶ ODSTRÁNENIE ZASEKNUTIA 110

ČASTO KLADENÉ OTÁZKY

Kopírovanie originálu neštandardnej veľkosti

Nižšie je popísaný postup kopírovania pokladničného bloku alebo iného originálu neštandardnej veľkosti.

Pre umiestnenie kopírovaného obrazu do stredu papiera je možné v režime kopírovania zvoliť špeciálnu funkciu "Zarovnanie na stred".

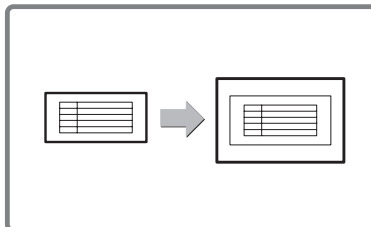

1 Založte originály.



Keď má originál rozmer X (šírka) menší ako 89 mm (3-1/2") alebo keď je rozmer Y (výška) menší ako 100 mm (4"), založte originál na sklo. Keď používate automatický podávač originálov, použite pre tenký originál režim "Režim Pomalého Skenovania".

2 Zadajte veľkosť originálu.

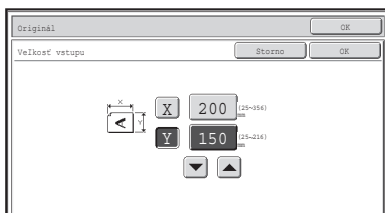

Na základnej obrazovke režimu kopírovania stlačte [Originál], potom stlačte [Veľkosť vstupu].

3 Založte papier na pomocný zásobník.

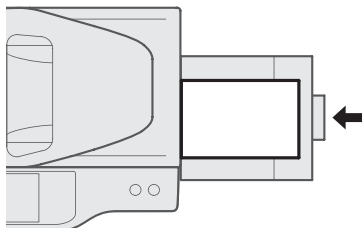

Tu slúži pomocný zásobník pre kopírovanie na papier, ktorý nie je založený v žiadnom inom zásobníku stroja.

Typ: Recyklovaný
Veľkosť: A4

4 Zvoľte pomocný zásobník.

Na základnej obrazovke režimu kopírovania stlačte [Výber papiera] a potom "Nastavenie typu pomocného zásobníka".

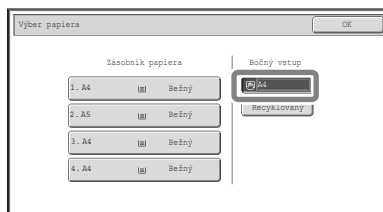
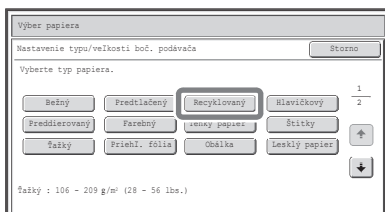

Tlač na obálky

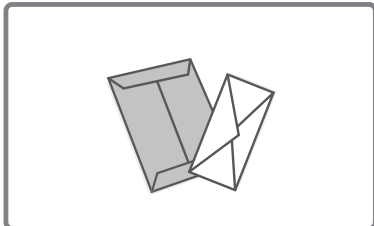

Nižšie je popísaný postup pre tlač na obálky. Je možné tlačiť len na stranu obálky, ktorá je určená pre meno a adresu. Pred tlačou na obálky sa doporučuje urobiť si najskôr skúšobnú tlač a skontrolovať výsledok tlače.

1 Založte obálku na pomocný zásobník.

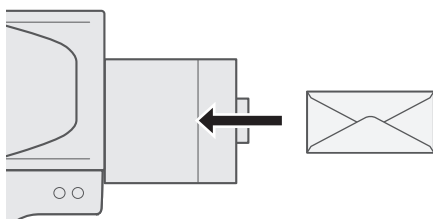

Tlačte na stranu pre meno a adresu

2 Nastavenie zásobníka.

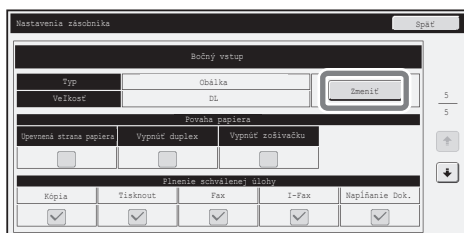

Typ: Obálka
Veľkosť: Zvoľte veľkosť obálky

3 Vykonaťte voľby v ovládači tlačiarne.

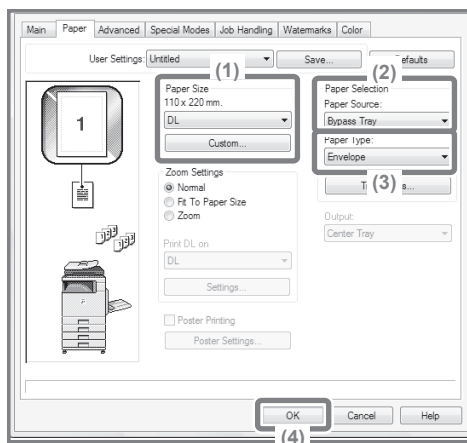

(1) V "Paper Size" zvolíte veľkosť obálky.

(2) Zvolíte "Bypass Tray" vo voľbe "Paper Source" v "Paper Selection".

(3) V "Paper Type" zvolíte [Envelope].

Keď je treba, označíte okienko "Rotate 180 degrees" () v "Image Orientation" na záložke [Main].

(4) Kliknite na [OK].

Zmena veľkosti papiera používaného pre tlačovú úlohu

Keď nie je veľkosť papiera určená pre tlačovú úlohu založená v žiadnom zásobníku papiera stroja, zmeňte veľkosť papiera podľa popisu nižšie.

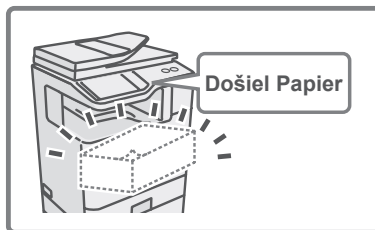

1 Skontrolujte podrobnosti úlohy.

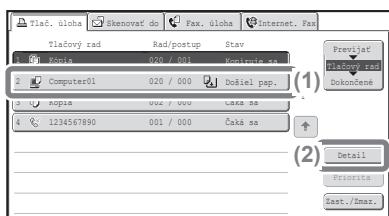

Na ovládacom paneli stlačte tlačidlo [STAV ÚLOHY], čím zobrazíte obrazovku stavu úlohy.

(1) **Vyberte úlohu, ktorej stav je hlásený ako [Došiel pap.].**

(2) **Stlačte tlačidlo [Detail].**

Pre zrušenie úlohy môžete stlačiť tlačidlo [Zas./Zmaz.].

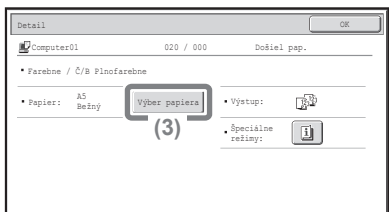

(3) **Na obrazovke podrobností skontrolujte veľkosť papiera určenú pre úlohu a stlačte tlačidlo [Výber papiera].**

2 Zmeňte veľkosť papiera určenú pre úlohu.

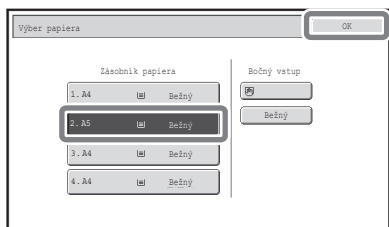

Z nastavených veľkostí papiera vyberte veľkosť papiera na ktorú chcete úlohu tlačiť.

Aby sa predišlo tomu, že časť obrazu nebude vytlačená, zvolte veľkosť papiera, ktorá je väčšia ako veľkosť papiera určená pre úlohu.

Nastavenie hlasitosti zvonenia

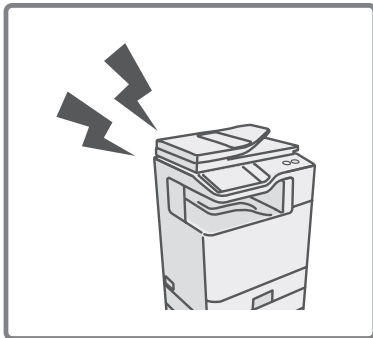

Keď je hlasitosť zvonenia pri prijíme faxu príliš vysoká alebo príliš nízka, môžete nastaviť hlasitosť zvonenia podľa popisu nižšie.

Hlasitosť zvonenia sa vykonáva v systémových nastaveniach (administrátor).

Na ovládacom paneli stlačte tlačidlo [SYSTÉMOVÉ NASTAVENIA], stlačte v nasledujúcom poradí [Nastavenia odosl. obr.] - [Nastavenia Faxu] - [Predvolené nastavenia faxu] - [Nastavenie reproduktora] - [Hlasitosť zvonenia] a potom zvolte požadovanú hlasitosť.

Kontrola záznamu o komunikácii stroja

Pre kontrolu záznamu o komunikácii stroja pomocou funkcie odoslania obrazu postupujte podľa krokov nižšie tak, aby sa vytlačila správa o činnosti posielania obrázkov.

Správa o činnosti posielania obrázkov sa vytlačí pomocou systémových nastavení (administrátor).

Na ovládacom paneli stlačte tlačidlo [SYSTÉMOVÉ NASTAVENIA] a potom pre vytlačenie správy stlačte [Tlač zoznamu (administrátor)] - [Správa o činnosti odosielania obrázka].

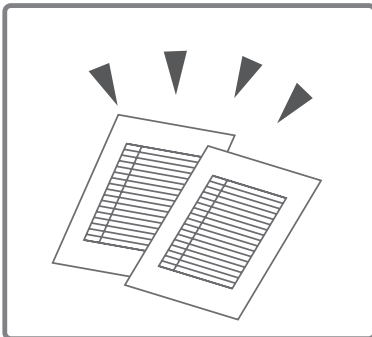

ODSTRÁNENIE ZASEKNUTIA

Keď dôjde k zaseknutiu papiera, na dotykovom paneli sa zobrazí hlásenie "Vyskytlo sa nesprávne vloženie." a tlač a skenovanie sa zastaví. V tomto prípade stlačte na dotykovom paneli tlačidlo [Informácie]. Po stlačení tlačidla sa zobrazia pokyny, ako zaseknutý papier vybrať. Postupujte podľa týchto pokynov. Po odstránení zaseknutého papiera hlásenie automaticky zmizne.

Blikajúca značka  podľa obrázku ukazuje približne na miesto, kde došlo k zaseknutiu.

Miesto zaseknutia



Stlačením tlačidla [Informácia] sa zobrazí nasledujúca obrazovka.

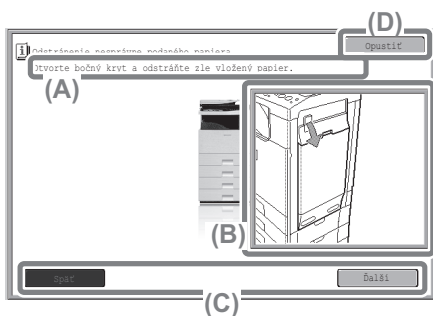

(A) Tu sa zobrazia pokyny pre odstránenie zaseknutia.

(B) Animácia ukazuje, čo je treba robiť.

(C) Zobrazenie predchádzajúcej alebo nasledujúcej obrazovky.

(D) Týmto sa obrazovka s informáciami uzaviera.

Obrazovku s informáciami nie je možné uzavrieť, pokiaľ nie je zaseknutie odstránené.

- Keď je hlásenie zobrazené, v tlači a skenovaní nie je možné pokračovať.
- Keď aj po odstránení zaseknutia hlásenie nezmizne, sú možné príčiny uvedené nižšie. Skontrolujte ešte raz.
 - Odstránenie zaseknutia nebolo vykonané správne.
 - V stroji zostal odtrhnutý kúsok papiera.
 - Kryt alebo blok, ktorý bol otvorený alebo vysunutý pre odstránenie záseku nebol vrátený do svojej pôvodnej polohy.

Podrobné postupy pre odstránenie záseku viz "ODSTRÁNENIE ZASEKNUTIA" v "7. RIEŠENIE PROBLÉMOV" v návode na používanie.

Poznámky

- Informácie o vašom operačnom systéme nájdete v príručke k operačnému systému a v online pomocníku.
- Popis obrazoviek a postupov v prostredí Windows je primárne uvádzané pre Windows Vista® XP. Zobrazenie obrazoviek sa môže odlišovať podľa verzie operačného systému alebo softwarovej aplikácie.
- Popis obrazoviek a postupov v prostredí Macintosh je primárne uvádzané pre Mac OS X v10.4 v prípade Mac OS X. Zobrazenie obrazoviek sa môže odlišovať podľa verzie operačného systému alebo softwarovej aplikácie.
- Všade, kde je v tomto návode uvedené "MX-xxxx", si za "xxxx" dosadíte označenie vášho modelu.
- Na prípravu tohoto návodu bolo vynaložené nemalé úsilie. Keď máte nejaké poznámky alebo dotazy týkajúce sa návodu, kontaktujte prosím predajcu alebo najbližšie autorizované servisné stredisko.
- Tento produkt prešiel prísnou kontrolou kvality a prehliadkami. Pokiaľ však aj napriek tomu zistíte nejakú závalu alebo iný problém, kontaktujte prosím predajcu alebo najbližšie autorizované servisné stredisko.
- Mimo zákonom stanovených prípadov nie je firma SHARP zodpovedná za závady, ktoré nastanú pri použití produktu alebo jeho doplnkov alebo za poruchy spôsobené nesprávnou obsluhou produktu alebo jeho doplnkov alebo iné poruchy alebo škody, ktoré nastanú použitím produktu.
- Tento návod obsahuje odkazy na faxové funkcie. Tieto funkcie však nie sú v niektorých krajinách alebo regiónoch dostupné.

Varovanie

- Reprodukcia, úprava alebo preklad návodu sú bez predchádzajúceho písomného súhlasu zakázané s výnimkou povolenou autorskými zákonmi.
- Všetky informácie v tomto návode môžu byť bez upozornenia zmenené.

Obrázky a ovládací panel, vyobrazené v tomto návode

Prídavné zariadenia sú obecné voliteľné, niektoré modely však obsahujú určité prídavné zariadenia ako štandardné vybavenie.

Popisy v tomto návode predpokladajú, že sú na stroji MX-C381 nainštalované kazety 500 listov (celkom štyri kazety).

Pri popise určitých funkcií alebo spôsobov použitia sa ďalej predpokladá, že sú nainštalované tiež ďalšie prídavné zariadenia.

Vyobrazené obrazovky, hlásenia a názvy tlačidiel uvádzané v tomto návode na obsluhu sa vzhľadom k neustálemu vývoju stroja môžu trochu odlišovať od skutočného prevedenia v stroji.

Z4196GHZZ



Ponuka nastavenia farieb

Nižšie sú uvedené obrázky, upresňujúce "Nastavenie farieb" v špeciálnych režimoch funkcie kopírovania.

Nastavenie RGB

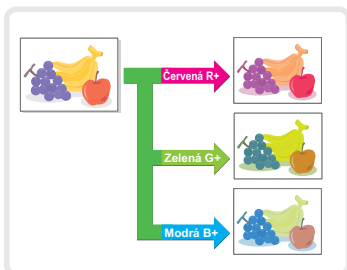

Ostrosť

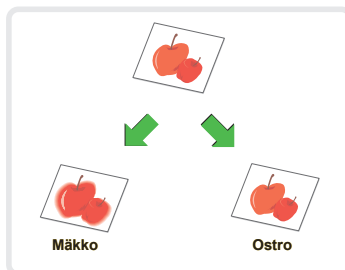

Potlačiť pozadie

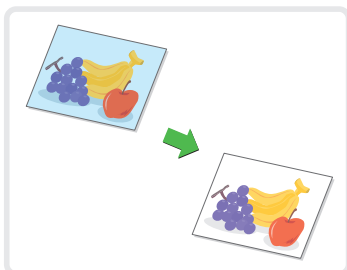

Vyváž. farieb

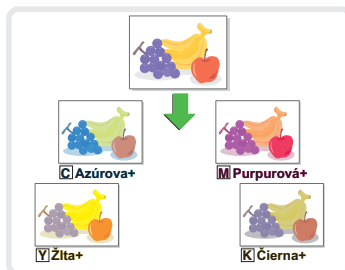

Jas

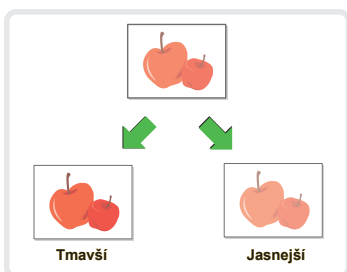

Intenzita

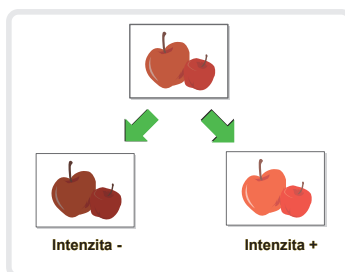

Podrobnosti k "Nastavenie farieb" viz "Tlačidlo [Nastavenie Farieb]" v "2. KOPÍRKA" v návode na používanie.

SHARP[®]

SHARP CORPORATION

VYTLAČENÉ VO FRANCÚZKU
TINSZ4196GHZZ

